



Grillo

AGRIGARDEN MACHINES



02007 - 20

GRILLO G131

OPERATOR'S MANUAL
MANUALE DELL'OPERATORE
MANUEL D'UTILISATION
BEDIENUNGSANLEITUNG
MANUAL DE INSTRUCCIONES
MANUAL DE INSTRUÇÕES

SUMMARY

Safety rules

Instructions :		
Warnings		5
Identification and servicing		7
Technical specifications		8
Putting the machine into service		8
Instructions for use		9
Maintenance and lubrication		12
Implements		14
Illustrations		
EC Declaration of conformity - Noise and vibrations levels		72

INDICE

Norme antinfortunistiche

Istruzioni :		
Avvertenze		17
Identificazione e assistenza		19
Caratteristiche tecniche		20
Messa in opera della macchina		20
Istruzioni d'uso		21
Manutenzione e lubrificazione		24
Accessori		26
Figure		72
Certificato di conformità CE - Rumorosità e livelli di vibrazione		

INDEX

Règles de sécurité

Instructions :		
Mises en garde		30
Identification et assistance		32
Caractéristiques techniques		33
Mise en service de la machine		33
Mode d'emploi		34
Maintenance et lubrification		38
Outils		40
Illustrations		72
Certificat de conformité CE - Niveaux sonores et de vibration		

INHALTSÜBERSICHT

Sicherheitsvorschriften

Anleitung:		
Sicherheitsrelevante Hinweise		44
Identifikation der Maschine und Kundendienst		46
Technische Daten		47
Inbetriebnahme der Maschine		47
Betriebsanleitung		48
Wartung und Schmierung		52
Zubehöre		53
Abbildungsverzeichnis		72
EG-Konformitätserklärung - Geräuschemission und Vibrationspegel		

INDICE

Normas de seguridad

Instrucciones:		
Advertencias		58
Identificación y asistencia		60
Características técnicas		61
Puesta en servicio de la máquina		61
Modo de empleo		62
Mantenimiento y lubricación		66
Equipos		67
Indice de ilustraciones		72
Certificado de conformidad CE - Niveles de ruido y vibración		

**SAFETY SYMBOLS - SIMBOLOGIA PER LA SICUREZZA - SYMBOLOGIE POUR LA SECURITE -
SICHERHEITSSYMBOL- SIMBOLOGÍA DE SEGURIDAD**



OPEN MANUAL- means that you must read the operator's manual very carefully.

MANUALE APERTO - significa che dovete leggere attentamente il manuale di uso e manutenzione.

MANUEL OUVERT – signifie qu'il faut lire avec attention le présent manuel.

OFFENES HANDBUCH – bedeutet, dass Sie die Gebrauchs- und Wartungsanleitung aufmerksam durchlesen müssen.

MANUAL ABIERTO – es decir que hay que leer muy atentamente el manual del operador.



CAUTION! - means that you have to pay particular attention to the operation you have to carry out, in particular if there is the indication "DANGER".

ATTENZIONE! - significa che dovete porre particolare attenzione all'operazione che dovete effettuare, in particolare se vi è anche l'indicazione di "Pericolo".

ATTENTION! - signifie qu'il faut faire particulière attention dans l'opération que vous allez faire, en particulier s'il y a aussi l'indication "DANGER".

VORSICHT! - bedeutet, dass Sie besondere Aufmerksamkeit beim Durchführen des Vorgangs haben müssen, insbesondere wenn auch der Hinweis "GEFAHR" aufgeführt ist.

ATENCIÓN! - es decir que hay que poner mayor atención en la operación a ejecutar si, en particular cuando hay también la indicación "Peligro".



INTERDICTION, YOU MUST NOT DO THAT! - means that it is absolutely forbidden to carry out the operations reported under this symbol because they could lead to mortal danger.

DIVIETO, NON FARE! - significa che non dovete assolutamente fare le operazioni riportate sotto questo simbolo, potrebbe comportare un pericolo mortale.

INTERDICTION, NE PAS FAIRE! - signifie qu'il est absolument interdit d'effectuer les opérations reportées sous cette indication, car elles pourraient conduire au danger de mort.

VERBOT, strengstens untersagt! - bedeutet, dass der Vorgang unter diesem Symbol absolut nicht durchgeführt werden darf, da er zur einer lebensgefährlichen Situation führen könnte.

PROHIBICIÓN, NO LO HAGAN! - es decir que no hay que hacer absolutamente las operaciones bajo este símbolo, podría comportar un peligro mortal.



NOTE, you have to pay particular attention to the note put next to this symbol

NOTA, dovete porre particolare attenzione alla nota posta accanto a questo simbolo.

NOTE, il faut faire attention particulière à la note mise à côté de ce symbole.

ANMERKUNG, besondere Aufmerksamkeit muss auf die Anmerkungen neben diesem Symbol gelenkt werden.

NOTA, hay que poner atención particular en la nota puesta a lado de este símbolo.



You must not repair nor lubricate the machine with moving parts or with the engine put on.

Non riparare o lubrificare la macchina con organi in movimento o motore acceso

Ne pas réparer ou lubrifier la machine avec des parties en mouvement ou à moteur en marche.

Niemals bei bewegenden Objekten oder bei laufendem Motor Reparationen oder Einschmierungen durchführen.

No reparar ni lubricar la máquina con órganos en movimiento o motor en marcha.



You must not smoke, light matches or lift flames, trigger frames nor cause sparks.

Vietato fumare, accendere fiammiferi o fiamme, lasciare fiamme libere o creare scintille.

Il est interdit de fumer, allumer des allumettes ou du feu, laisser des flammes libres ou de causer des étincelles.

Es ist untersagt zu Rauchen, Streichhölzer oder Feuer anzuzünden, Flammen auslösen oder Funken verursachen.

Prohibido fumar, encender cerillas o fuego, dejar llamas o crear chispas.



Use personal protective equipment

Utilizzare mezzi di protezione individuali

Utilisez l'équipement de protection individuelle

Individuelle Schutzausrüstung benutzen

Utilizar dispositivo de protección individual

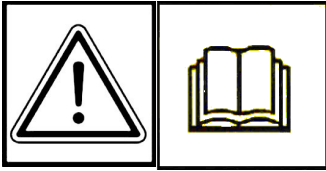

GENERAL SECURITY RULES

NORME DI CARATTERE GENERALE SULLA SICUREZZA

SICHERHEITSHINWEISE

RÈGLES GÉNÉRALES DE SÉCURITÉ

NORMAS DE CARÁCTER GENERAL SOBRE LA SEGURIDAD

NORMAS DE CARÁCTER GENERAL ACERCA DA SEGURANÇA

Pay attention to symbol **DANGER!** It points out all most dangerous operations according to the situation. All safety rules are important and therefore must be strictly observed. Always keep this handbook within the reach, read it carefully and learn how to use the equipment in a safe way. Let nobody, not provided with necessary information, work with the equipment.

*Fare attenzione al simbolo **PERICOLO!** Esso indica la presenza delle principali situazioni di pericolo. Tutte le norme antinfortunistiche contenute sono importanti e vanno rispettate. Tenere sempre questo manuale a portata di mano, leggerlo attentamente ed imparare ad usare l'attrezzatura in modo sicuro. Non permettere che qualcuno operi con questa attrezzatura senza aver ricevuto istruzioni esaurienti.*

Attention au symbole **DANGER!** Il indique la présence des principales situations de danger. Toutes les normes contenues pour la prévention des accidents sont importantes et doivent être respectées scrupuleusement. Garder toujours ce manuel à la portée de la main, le lire attentivement et apprendre à utiliser ce matériel en toute sécurité. Ne pas permettre que d'autres personnes utilisent ce matériel sans avoir reçus des instructions exhaustives.

*Achtung - die mit dem Symbol **GEFAHR!** gekennzeichneten Hinweise weisen auf potentielle Gefahrensituationen hin. Alle sicherheitsrelevanten Hinweise in diesem Handbuch sind sehr wichtig und müssen unbedingt befolgt werden. Bewahren Sie dieses Handbuch stets griffbereit auf, lesen Sie es aufmerksam durch, und lernen Sie, die Maschine und die gesamte Ausrüstung sicher zu benutzen. Die Maschine darf nur von Personen benutzt werden, die vorher entsprechend unterwiesen wurden.*

Preste atención al símbolo **¡PELIGRO!** Indica la presencia de situaciones importantes de peligro. Todas las normas de prevención de accidentes detalladas son importantes y deben respetarse estrictamente. Conserve este manual al alcance de la mano, léalo atentamente y aprenda a utilizar el equipamiento de modo seguro. No permita que otras personas operen con este equipamiento sin haber recibido instrucciones exhaustivas.



Take special care not to touch hot parts of the engine.

Prestate particolare attenzione a non entrare in contatto con parti surriscaldate del motore.

Veiller tout particulièrement à ne pas toucher des éléments surchauffés du moteur.

Achtung – keine heißen Motorteile berühren!

No tocar partes recalentadas del motor.

Tome muito cuidado para não entrar em contacto com as partes aquecidas do motor.



Engine exhaust fumes can cause sickness or death. If it is necessary to run an engine in an enclosed area, use an exhaust pipe extension to remove the fumes. Always try to work in a well ventilated area.

I gas di scarico possono causare malanni o morte. Se è necessario mettere in moto un motore in uno spazio chiuso, usare una prolunga tubo di scarico per far uscire il fumo. Lavorare in una zona ben ventilata.

L'exhalation des gaz d'échappement peut être cause d'intoxication ou de mort. S'il est vraiment nécessaire d'allumer le moteur à l'intérieur, appliquer au tuyau d'échappement un autre tuyau extensible pour permettre la sortie des gaz. Il est toujours mieux de travailler en plein air.

Auspuffgase können Übelkeit oder Tod verursachen. Wenn es notwendig ist, einen Motor in einem geschlossenen Raum laufen zu lassen, benutzen Sie eine Verlängerung, um das Auspuffgas abzuleiten. Versuchen Sie immer in einem gut belüfteten Raum zu arbeiten.

Los gases de escape pueden provocar enfermedades o muerte. De tener que poner en marcha un motor en un espacio cerrado, usar una prolongación del tubo de escape para que salga el humo. Trabajar en una zona bien ventilada.

Os gases de escape podem causar danos ou morte. Caso seja necessário fazer com que o motor funcione num espaço fechado, utilize uma extensão para o tubo de escape que os fumos sejam expulso para o exterior. Trabalhe numa área bem ventilada.

Caution! Never touch moving pulleys or belts. They can be very dangerous. Never do maintenance with engine running.

Attenzione! Non toccare mai pulegge o cinghie in movimento, creano gravi danni alla persona. Non fare manutenzione col motore in moto.

Attention! Ne jamais toucher ni poulies ni courroies en mouvement, elles peuvent provoquer des accidents aux personnes. Ne pas faire l'entretien quand le moteur est en marche.

Vorsicht! Nie laufende Riemenscheiben oder Treibriemen anfassen, da es gefährlich ist. Nie bei laufendem Motor Instandhaltung machen.

¡Atención! No tocar jamás poleas o correas en movimiento, porque pueden crear graves daños a la persona. No efectuar el mantenimiento con el motor en marcha.

Atenção! Nunca toque nas polias ou correias em movimento devido ao alto risco de ferimentos. Nunca faça a manutenção da máquina com o motor ligado.





A burst which separates the tyre from the rim parts can cause serious injury or death.

La separazione fra pneumatico e cerchione, causata dall'esplosione del pneumatico, può provocare serie ferite o addirittura la morte.

La séparation entre le pneu et la jante, provoquée par l'explosion d'une roue peut causer des dommages, blessures ou la mort.

Die Trennung der Räder von den Felgen durch Explosion kann schwere Verletzungen oder den Tod verursachen.

La separación entre el neumático y la llanta producida por la explosión del neumático puede provocar graves herida e incluso la muerte.

A separação entre o pneumático e o aro, provocada pela explosão do pneumático, pode causar graves ferimentos ou até mesmo a morte.

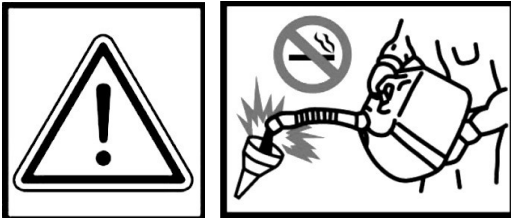

Handle fuel with care, it is highly flammable: Do not refuel machine while smoking, when machine is near an open flame or sparks, or when the engine is running. Stop the engine.

Maneggiare il carburante con cura, è altamente infiammabile; non fate rifornimento mentre fumate, o vicino a fiamme o scintille, o quando il motore è acceso.

Manier avec soin le carburant car c'est très inflammable. Ne pas remplir le réservoir si vous êtes en train de fumer ou pendant que la machine est près du feu ou d'étincelles ou encore pendant que la machine travaille. Arrêter le moteur.

Treibstoff vorsichtig handhaben, da er sehr entzündbar ist: beim Tanken nicht rauchen, wenn die Maschine in der Nähe von Flammen oder Funken ist oder wenn der Motor läuft. Immer den Motor abschalten.

Manejar el combustible con cuidado porque es sumamente inflamable; no repostar mientras se fuma o cerca de llamas o chispas, o cuando el motor está encendido.

Manuseie o carburante com cuidado, pois este é altamente inflamável; não fume durante o abastecimento da máquina ou enquanto o motor estiver ligado, não o aproximado de chama ou de faíscas.

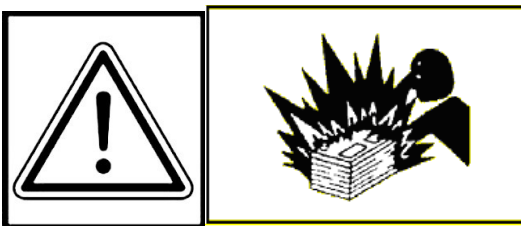

Prevent battery explosions: keep sparks, lighted matches and open flames away from the top of the battery. Battery gas can explode.

Per prevenire l'esplosione della batteria, tenete scintille, fiammiferi accesi e fiamme lontani dalla stessa. Il gas della batteria può esplodere.

Prévenir l'explosion de la batterie: tenir les étincelles, les allumettes et le feu loin de la batterie. Le gaz de la batterie peut exploser.

Vorbeugung der Batterie-Explosion. Entfernen Sie Funken, Zündhölzer und Flammen von der Batterie. Das Batteriegas kann explodieren.

Para prevenir la explosión de la batería, mantener chispas, cerillas encendidas y llamas lejos de la misma. El gas de la batería puede explotar.

Para prevenir explosão da bateria ter centelhas, fósforos acendidos e chamas longe da mesma. O gás da bateria poderia explodir.

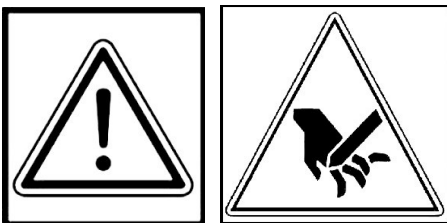

WARNING! SHARP PARTS. Keep hands and feet away. Do not operate the mower over gravel or foreign bodies which may be sucked up and ejected by the blades, generating a danger. Keep people away. Remove the key and read the instruction manual before attempting to carry out any maintenance or repairs to the machine.

ATTENZIONE! ORGANI TAGLIANTE. Tenere lontano mani e piedi. Non lavorare col rasaerba sopra alla ghiaia o corpi estranei che possono essere aspirati e centrifugati dalle lame risultando molto pericolosi, tenere lontano le persone. Togliere la chiave e leggere le istruzioni prima di effettuare qualsiasi operazione di manutenzione e riparazione.

ATTENTION! ORGANES TRANCHANT. Éloigner les mains et les pieds. Ne pas utiliser la tondeuse sur le gravier ou sur des corps qui peuvent être aspirés et centrifugés par les lames et devenir très dangereux. Les personnes doivent se trouver à une certaine distance. Enlever la clé et lire les instructions avant toute opération de maintenance et de réparation.

ACHTUNG! SCHARFE KLINGEN. Hände und Füße fernhalten. Beim Mähen nicht über Schotter, Steine oder andere Fremdkörper fahren, da diese durch die Drehbewegung der Messer angesaugt und weggeschleudert werden können (Verletzungsgefahr). Nicht in der Nähe von anderen Personen mähen. Vor jedem Wartungs- bzw. Reparatureingriff den Startschlüssel abziehen und die Gebrauchsanleitung durchlesen.

¡PELIGRO! ÓRGANO CORTANTE. Mantener alejados los pies y las manos. No limpiar la herramienta con el motor en marcha. ¡Peligro! Expulsión de objetos: mantener alejados a las personas. Atención: quitar la llave y leer las instrucciones antes de efectuar cualquier operación de mantenimiento o reparación.

ATENÇÃO! Órgão cortante. Ficar longe com pés e mãos. Não trabalhar com a máquina sobre cascalho ou objetos que podem ser aspirados e centrifugados gerando perigo, manter-se longe das pessoas.

Tirar a chave de ignição e ler as instruções antes de efetuar qualquer operação de reparo ou serviço.

⚠ DANGER



Warning! Cutting edges, keep your hands and feet away.
Do not clean the attachment when the engine is running.

Attenzione! Organo tagliente, tenere lontano piedi e mani.
Non pulire l'attrezzo col motore in moto.

Attention! Organe tranchant, ne pas approcher main et pieds.
Ne pas nettoyer le moteur quand le moteur est en marche.

Achtung! Schneidende Klinge, Hände und Füße fernhalten.
Niemals bei laufendem Motor reinigen.

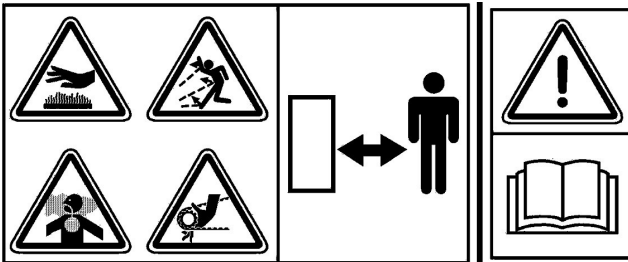

DANGER! READ THE INSTRUCTION MANUAL. KEEP SAFETY DISTANCES.

PERICOLO! LEGGERE IL MANUALE D'ISTRUZIONE. TENERE LONTANO LE PERSONE.

DANGER! LIRE LE MANUEL D'INSTRUCTIONS. RESPECTER LES DISTANCES DE SÉCURITÉ

GEFAHR! DIE GEBRAUCHS ANLEITUNG DURCHLESEN. NICHT IN DER NÄHE VON ANDEREN PERSONEN MÄHEN.

PELIGRO! LEER LAS INSTRUCCIONES. MANTENER ALEJADAS LAS PERSONAS.

PERIGO! LER O MANUAL DE INSTRUÇÕES. MANTER AS PESSOAS AFASTADAS.



Before using the machine, it is mandatory to put on the appropriate individual safety devices: body protection, protection gloves, security shoes, ear protection.

Prima di utilizzare la macchina, è obbligatorio indossare gli appositi dispositivi di sicurezza individuali: protezione del corpo, guanti di protezione, calzature di sicurezza, protezione dell'udito.

Avant d'utiliser la machine, il est obligatoire de mettre les dispositifs individuels de sécurité appropriés: protection du corps, gants de protection, chaussures de sécurité, protection de l'ouïe.

Vor dem Gebrauch der Maschine ist es vorgeschrieben, die geeignete persönliche Schutzkleidung anzuziehen: Körperschutz, Schutzhandschuhe, Sicherheitsschuhe, Gehörschutz.

Antes de utilizar la máquina es obligatorio ponerse los dispositivos individuales de seguridad apropiados: protección del cuerpo, guantes de protección, calzado de seguridad, protección del oído.

R
D
D.S. 33763
V
E
L
F
R
M



DIFFERENTIAL LOCK LEVER
FREE / LOCKED

LEVA BLOCCAGGIO DIFFERENZIALE
LIBERO / BLOCCATO

MANETTE DE BLOCAGE DU DIFFÉRENTIEL
LIBRE / BLOQUÉ

DIFFERENTIALSPERRESTANGE
FREI / GESPERRT

VARILLA BLOQUEO DIFERENCIAL
LIBRE / BLOQUEADO

ALAVANCA DE BLOQUEIO DO DIFERENCIAL
LIVRE / BLOQUEADO

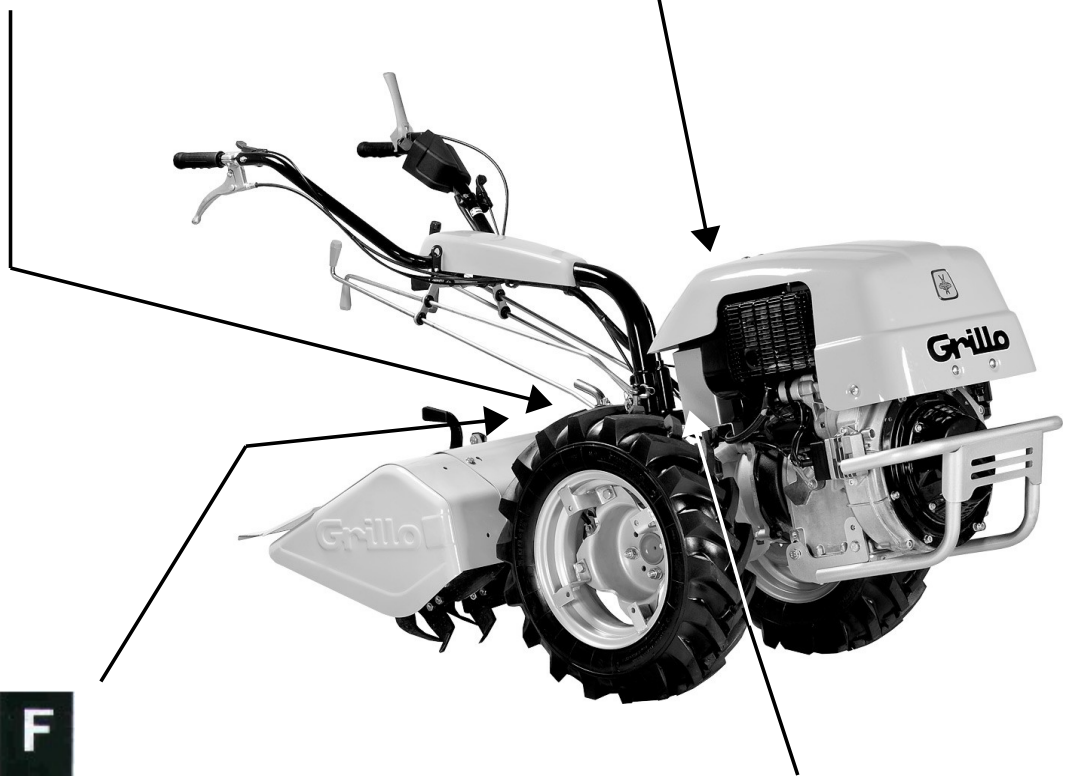

F
24
13



WHEEL-DRIVE LEVER
WORKING / NEUTRAL

LEVA TRAZIONE RUOTE
IN LAVORO / IN FOLLE

RADANTRIEBSTANGE
EIN / LEERLAUF

MANETTE DE TRACTION DES ROUES
EN SERVICE / POINT MORT

PALANCA TRACCION RUEDAS
ACCIONADA / EN PUNTO MUERTO

ALAVANCA DE TRACÇÃO DAS RODAS
A TRABALHAR / EM PONTO MORTO

WALKING TRACTOR

G131

Dear Customer,

Thank you for choosing our walking tractor. We are sure that the performance of your new machine will fully meet your requirements. To ensure optimum performance and maintenance, read this manual carefully and follow its instructions. This will allow you to get the best results and protect your investment. This manual should always be kept with the machine.

GENERAL DESCRIPTION AND INTENDED USE

The walking tractor is a single-axle self-propelled machine complete with a rotary tiller for tilling soil. These machines are used primarily to prepare the soil (elimination of weed, surface tilling of the soil) and used in gardening, for small ground work, refinement work and orchard inter-rows. The machine is built on a frame and fitted with a diesel engine driving both wheels and PTO. A rotary tiller is usually connected to the PTO. But other implements can be connected too, such as snow throwers, cutter bars, rotary cutters, snow blades, ploughs, brushes and sprayer pumps. The G131 is a pedestrian-controlled machine, the operator steers the machine via the handle-bar where the controls are mounted.



CAUTION! Before starting the engine, read this carefully. The following warnings are very important in ensuring safety!

WARNINGS

Caution is the main safeguard in preventing accidents. We urge you to read the warnings that follow when using the walking tractor and before starting any work at all. Improper use of the walking tractor and its equipment can be dangerous. To reduce the risks to the minimum, observe the necessary precautions set out below:

- 1) Read the whole of this manual before using your walking tractor. Be thoroughly familiar with the controls and the proper use of the machine before starting.
- 2) Pay special attention to the safety warnings and labels.
- 3) The rotating tiller is extremely dangerous; **never insert hands or feet under the tiller!**
- 4) Before other people are allowed to use the machine, make sure they are informed about the safety regulations and how to properly use this equipment.
- 5) Ensure children and animals are kept at a safe distance of about 15 metres. Do not allow people to come closer to the walking tractor when it is being used.
- 6) Do not use the machine when physically fatigued or under the influence of alcohol or drugs that could impair the operator's physical and mental capacities.
- 7) Thoroughly check the ground before using the walking tractor and remove any object that could damage the tines (e.g. stones) or that could be caught up and flung down, therefore becoming highly dangerous. (e.g. branches, stones).
- 8) **Always wear suitable clothing and footwear. It is recommended to wear safety footwear, safety goggles, ear plugs and gloves, long trousers. Do not wear clothing or accessories that could get trapped in the controls or in the tiller (e.g. loose trousers, scarves...).**
- 9) Pay close attention when working on slopes. Always work across the slope and never upwards/downwards. Pay greater attention when changing direction on slopes and never work on excessively steep ground.
- 10) Never allow the machine to be used by anyone under 16 years of age.
- 11) Pay close attention when operating the machine in reverse, make sure that there are no obstacles behind you. In case of danger release the handlebar and the machine will stop immediately.
- 12) It is dangerous to sharply activate the levers with the engine at maximum r.p.m.
- 13) Do not operate the engine in a confined space where dangerous carbon monoxide fumes can

collect.

14) **CAUTION: Petrol is highly inflammable.** Store fuel in containers especially designed for this purpose. Refuel outdoors and away from any open flames or sparks. Never smoke when refuelling. Stop the engine before refuelling and never refuel with the engine running. Never remove the tap of the fuel tank or add fuel when the engine is hot.

15) Avoid spillages and clean up all spills straight away.

16) Store fuel in containers especially designed for this purpose.

17) Make sure you work preferably in natural light or good artificial light.

18) Never use the walking tractor to crush building, metallic and plastic material nor roots and trunks or any sort of garbage.

19) Do not use the machine to transport people, animals or objects.

20) Never disable safety devices.

21) Always stop the engine before making any adjustment or cleaning.

22) Never allow anyone to check the machine with engine running.

23) The user is always responsible for injuries or damages caused to third parties and for any risk they could run.

24) Damaged tines must always be replaced and never repaired.

25) Always use genuine Grillo spare parts.

26) Before starting any work with the machine, check that all the accident prevention systems with which it is equipped with are in perfect working order. They must never be disabled or tampered with.

27) Before starting work, check that the nuts and bolts securing the tiller and tines are perfectly secured.

28) Never operate the machine without safety protective devices in place (such as mudguards and engine bonnets).

29) Never clean the tiller with the engine running.

30) Never use the machine barefoot.

31) Never change the max RPM engine settings nor any other engine settings.

32) Allow the engine to cool before storing in any enclosure.

33) CAUTION: To reduce the risk of fire, keep the engine, the exhaust pipe and the exhaust manifolds free from grass, leaves, dust, etc...

34) Drain the fuel only outdoors.

35) Do not run with the walking tractor.

36) Hold your feet away when starting the machine.

37) Do not lift or transport the machine with the engine running.

38) Do not store the machine with fuel in the tank where petrol vapours could reach an open flame or source of ignition.

39) Grillo walking tractors has been designed with the sole purpose of being used with original Grillo attachments or with attachments designed by other manufacturers expressly authorized by Grillo. Non original attachments as well as attachments produced and/or modified by non-authorized manufacturers must never be connected to the walking tractor. If you have any question or doubt please contact the nearest Grillo authorized dealer.

Any improper use will void the warranty and the manufacturer will not be held responsible for any damage that occurs thereafter.

CAUTION!

We recommend the use of ear plugs/protection should the walking tractor be used for a prolonged time. Use acoustic protections compliant with the current law (see picture below – Fig. A).



Fig. A

IDENTIFICATION AND SERVICING



The vehicle's serial number is provided with an ID plate showing the serial number, located on the gearbox. Always state the serial number when ordering spare parts.

AFTER-SALES SERVICE

This handbook provides instructions for use of the cultivator and for correct basic servicing which the user can carry out personally. For all procedures not described in this manual, contact your local dealer.

SPARE PARTS

Always use original spare parts, as they are the only ones to offer complete safety and interchangeability. Always state the serial number when ordering. For engine parts, refer to the specific handbook.

GUARANTEE

The guarantee is given in compliance with the current law. The Grillo dealer will supply the client with a copy of the registration card of the machine, which they will print from the Grillo website. For the engine, the guarantee of the relative manufacturers apply.

ORDERING SPARE PARTS

Always state the machine serial number and the code number of the part to be replaced. Contact your local dealer. Our address is:

GRILLO S.p.A.
Via Cervese 1701 - 47521 CESENA (FC) - ITALY
Tel. 0039 / 0547 / 381333 - Fax 0039 / 0547 / 632011
Web site: www.grillospa.it - E-mail: grillo@grillospa.it

TECHNICAL SPECIFICATIONS G131

ENGINE:

Briggs&Stratton VANGUARD 16 (petrol engine)
Lombardini-Kohler 3LD510 (diesel engine)

MACHINE

Clutch: active disc clutch.

Gearbox: oil-bath gears; 4 forward speeds and 2 reverse (walking tractor version) - 2 forward speeds and 2 reverse (sickle bar version).

Speeds in km/h (mph) with engine at 3000 rpm are the following:

Gears	Speeds with tyres 5.00-12 and 6.5/80-12
1st	1,2
2nd	2,4
3rd	3,4
4th	7,1
1st REVERSE	1,7
2nd REVERSE	3,5

PTO: upper synchronized PTO (on demand) - lower PTO at 1028 rpm clockwise with engine at 3000 rpm.

Reverse Speed Interference: a safety device which prevents the engagement of the reverse speed if the PTO is engaged (machine in walking tractor version).

Wheels: Tires 5.00-12 and 6.5/80-12 and steel wheels 46x12 cm.

Differential gear: with lock device on the handlebar.

Handlebar: reversible with height and side adjustment.

Rotary tiller: standard 70 cm, adjustable at 55 cm and 85 cm.

Weight:

- 200 kg > with B&S Vanguard 16 engine plus wheels and rotary tiller

- 215 kg > with Lombardini-Kohler 3LD510 engine plus wheels and rotary tiller

Attachments: rotary tiller and tiller extensions, wheel extensions, steel wheels, rotary tiller wheel, plough frame, single furrow plough, turn-wrest plough, adjustable furrower or furrower behind the rotary tiller, potato lifter, cutting bar, towed trailer, brakes kit, wheel weights, all purpose flail, snow balde, pivoting brush, snow thrower, stone burier, rotary plough, power harrow.

PUTTING THE MACHINE INTO SERVICE

- 1) Check that the machine has not been damaged during transport.
 - 2) Remove the machine from its packaging, paying attention not to damage levers and wires. Using a lifting machine of appropriate lifting capacity (min. 300 kg). Before leaning the machine onto the ground mount the wheels and make sure the fixing nuts are firmly tightened (fig. 2, n. 6).
 - 3) The machine is delivered with the handlebar positioned in sickle-bar version (bent over the engine). To put the handlebar in walking tractor version press the lever (fig. 1, n. 2) and slowly turn the handlebar 180° clockwise, paying attention not to damage the wires. Then insert the control levers (fig. 1, n. 3 – 12 – 13 15).
- Important: the control levers delivered standard with the machine are those necessary for the walking tractor version. If the machine is to be used in sickle-bar version the appropriate lever kit is needed.
- 4) Before mounting the attachment thoroughly grease the machine PTO flange. Then mount the attachment (e.g. rotary tiller, cutting bar...) and tightly fasten the fixing nuts (fig. 3, n. 7).
 - 5) Add engine oil – always refer to the attached instruction manual. The engine oil cap is located under the engine hood.
 - 6) Check the gearbox oil level (cap – fig. 4, n. 16). Use 80W90 oil (international ref. API GL5, US

MIL-L- 2105D).

7) Add oil into the air filter, use the same oil as for the engine (fig. 1, n. 10).

8) Check the tyre pressure following the table below:

TYRE PRESSURE		
5.00-12	2 PLY RATING	1,5 BAR
6.5/80-12	2 “ “	1,5 BAR “

9) Check the battery voltage. It must not be below 12,5 volt. If necessary recharge using a battery recharger set at 12V on slow charge for two hours

IMPORTANT! During assembly take care not to get the polarity of the battery reversed.

10) Fill the tank with fuel using a funnel provided with a fine filter.

11) Check liquid levels with the machine set in horizontal position.

INSTRUCTIONS FOR USE

Before starting the engine:

- check the engine oil level (fig. 2, n. 20) and the gearbox oil level (fig. 4, n. 16); the oil level must be between the two notches.
- check that all screws and nuts are well tightened, especially those fixing the blades and the attachments to the walking tractor.
- check that all levers are in idle/neutral position.
- check that the air filter is clean and that the oil is at the right level (fig. 1, n. 10).
- check the oil in the rotary tiller gearbox (fig. 5).

Full the tank with fuel (fig. 2, n. 5) using a funnel with a very fine filter.

STARTING THE PETROL ENGINE

Open the petrol cock (IF PRESENT), push the throttle lever to the midway position (fig. 1, no. 14) and activate the choke if the engine is cold (fig. 2, no. 5).

To start the engine equipped with the recoil starter pull hard on the pull starter handle (fig. 2, no. 24). To start the engine equipped with the electric starter turn the key located on the handlebar clockwise (fig. 1, no. 9).

STARTING THE DIESEL ENGINE

Push the throttle lever to the midway position (fig. 1, no. 14) and make sure the switching off lever it turned completely upwards (fig. 1, no. 22).

To start the engine equipped with the recoil starter pull hard on the pull starter handle (fig. 2, no. 24). To start the engine equipped with the electric starter turn the key located on the handlebar clockwise (fig. 1, no. 9).

STARTING THE MACHINE

Below the decals positioned on the gearbox housing where the levers are mounted. These decals show how to engage the speeds in both the walking tractor and sickle-bar version.

WALKING TRACTOR VERSION:

	SPEED
POS. A + RID	1° FORWARD
POS. B + RID	2° FORWARD
POS. A + VEL	3° FORWARD
POS. B + VEL	4° FORWARD
POS. A + RM	1° REVERSE
POS. B + RM	2° REVERSE

SICKLE-BAR VERSION:

	SPEED
POS. A + RM	1° FORWARD
POS. B + RM	2° FORWARD
POS. A + RID	1° REVERSE
POS. B + VEL	2° REVERSE

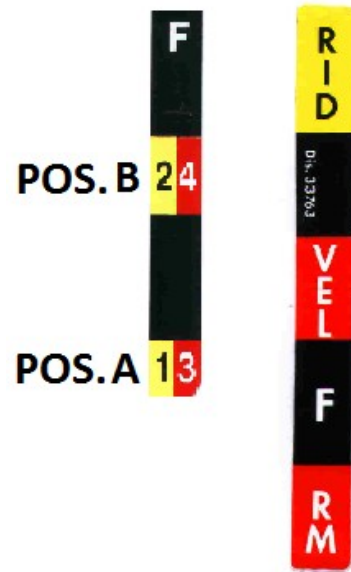

To start the machine, choose the speed using the lever on the gearbox on the right side of the handlebar (fig. 1, n. 13), then choose either the fast or slow gear using the outer lever located next to the previous one (fig. 1, n. 3). The machine will start moving by pressing the grey safety lock device (fig. 1, n. 21) and subsequently pressing the red clutch lever (fig. 1, n. 1).

IMPORTANT: Before pressing the clutch red lever to start the machine always check which gear is engaged, if the forward gear or the reverse gear (see label fig. 1).

If the gear does not immediately engage, do not strain the lever: engage and disengage the clutch repeatedly and very slightly until the gear is engaged.

When releasing the red lever (fig. 1, n. 1) the machine stops immediately while the engine keeps on running and the red clutch lever comes back into vertical position.

STARTING WORK (walking tractor version)

Push forward the grey PTO lever (fig. 1, n. 15) until it is locked to engage the rotary tiller. If the tiller does not immediately engage, do not strain the lever: engage and disengage the clutch repeatedly and very slightly until the tiller is engaged.

CAUTION: When the tiller is on never put your hands and feet under the hood and do not open the tiller door. This door must be kept adherent to the ground to ensure a safe use of this machine.

NOTE: to avoid problems to the clutch during the functioning of the machine, please keep the red lever firmly depressed. **Important:** Do not use the machine whilst only partially depressing the red lever.

To disengage the rotary tiller pull the PTO lever (fig. 1, n. 15).

REVERSE GEAR (walking tractor version)

To engage the reverse gear in walking tractor version, pull the outer red lever (fig. 1, n. 3) which is located on the right side of the handlebar. If the gear does not immediately engage, do not strain the lever: engage and disengage the clutch repeatedly and very slightly until the gear is engaged.

IMPORTANT: Before pressing the clutch red lever to start the machine always check which gear is engaged, if the forward gear or the reverse gear (see label fig. 1).

CAUTION: for safety reasons on all Grillo walking tractors it is not possible to engage reverse gear when the rotary tiller is on. The PTO must always be disengaged before engaging the reverse gear. IN CASE OF DANGER RELEASE THE RED CLUTCH LEVER (fig. 1, n. 1) BOTH THE MACHINE AND THE ROTARY TILLER WILL IMMEDIATELY STOP.

HANDLEBAR ADJUSTMENT

To adjust the height of the handlebar unlock the appropriate lever (fig. 1, n. 11), raise or lower the handlebar and then release the lever to lock its position. To turn the handlebar use the lever (fig. 1, n. 2), turn the handlebar to right or to the left and then release the lever to lock its position.

DIFFERENTIAL LOCK

G131 is equipped with the differential on the wheels axle. A black lever (fig. 1, n. 12) is placed on the left side of the handlebar, that is used to lock (by turning the lever downwards) and unlock (by turning the lever upwards) the differential. The differential is normally unlocked when working to make steering easier. It is recommended to engage the differential lock when working on slopes and on uneven soils to improve the machine adherence to the ground.

WHEEL AXLE LOCK

The walking tractor can be towed by hand by unlocking the transmission wheel axle. To unlock the wheel axle turn the lever located at the base of the handlebar (fig. 4, n. 19 - follow the instructions on the label placed beside the lever). Once the machine has been towed, bring the lever back into working position.

ATTENTION: It is highly dangerous to work on slopes with the wheel axle unlocked.

HOW TO SWITCH THE PETROL ENGINE OFF

Turn the ignition key anti-clockwise (fig. 2, no. 23)

HOW TO SWITCH THE DIESEL ENGINE OFF

Press the switch-off lever located on the left side of the handlebar (fig. 1, n. 22).

IMPORTANT: once the engine has been switched off, turn the starting key anti-clockwise to disconnect the battery (fig. 2, n. 23). Should the ignition key remain ON with the engine off, the battery will run down.

FINISHING WORK

Once work has been finished, switch the engine off, remove the ignition key, set the gear lever in idle position and disengage the PTO.

ATTENTION: on slopes never leave the machine in idle position. If it is necessary to park the machine on slopes always engage the 1st gear (fig. 1, n. 13).

ATTENTION: never leave the machine unguarded or in a place where children or inexperienced people could have easy access to it.

TIPS FOR EFFICIENT USE

- 1) Never leave the machine exposed to bad weather condition.
- 2) Never force the reverse gear: If the gear does not engage immediately, do not force the lever but press and release it repeatedly until the gear engages.
- 3) **Never strain the engine: if smoke comes out of the exhaust, slow down.**
- 4) Adjust the central knife (fig. 20) according to the kind of soil (hard/soft).

TROUBLESHOOTING

The following is a list of inconveniences which may occur during the use of the walking tractor, which the operator himself can remedy.

1) if the **petrol engine** does not start check:

- that the fuel tank is at least half full;
- that the petrol cock is turned on;
- that the choke is engaged (when the engine is cold);
- that fuel is normally going to the carburettor;
- that the vent hole on the fuel tank is not blocked;
- that the mesh filter at the carburettor intake is clean;
- that the carburettor jets are clean. Check by unscrewing them and if dirty, clean them with a jet of air;
- that spark plug is generating a spark. To check this, remove the spark plug, re-connect it to the electricity supply wire, rest the metal side on an electrical earth and turn the engine-pulley as if to start it. If no spark is seen between the electrodes, check the connection of the spark plug cable; if there is still no current replace the spark plug with a new one. If a spark is still not obtained, the problem is in the electric system: capacitor, coil, or in some other component. Contact your nearest service centre or a specialist workshop.

2) if the **diesel engine** does not start check:

- that the fuel tank vent hole is not blocked;
- that the fuel tank is at least half full.

3) If the engine is on but the machine does not move forward:

- check that the wheel axle lever (fig. 4, n. 19) is in working position.
- check that the gear is engaged.
- check that the red clutch lever is fully pressed down and that the clutch spring is compressed. Should this not be the case, use the clutch cable adjusting screw (fig. 1, n. 8).

4) if the **diesel engine** cannot be switched off:

- check that the lever to switch off the diesel engines located on the left side of the handlebar (fig. 1, n. 22) is fully pressed down.
- check that the electric wire to switch off is correctly connected to the engine.

IN CASE OF LONG IDLE PERIODS

Should the machine not be used for a long time:

- fully empty the fuel tank.
- thoroughly clean both the engine and the walking tractor. Lubricate the handlebar support.
- remove the battery and store it into a dry place and recharge it at least once a month (fig. 2, n. 23).

MAINTENANCE AND LUBRICATION

CAUTION!

- Before performing any cleaning, maintenance or repair operation always wear suitable clothing and working gloves.
- When the machine or part of it is lifted to carry out maintenance operations, always remember to use suitable fixing tools such as holders and safety locks.
- When carrying out maintenance operations and/or when the machine is tilted without safety locks or supports, never leave it unguarded in places where inexperienced people and children could have easy access to it.
- Protect the environment: carefully dispose of used oils and any other pollutant product!
- Effective maintenance and correct lubrication help to keep the machine fully efficient.

Notice: to check oil levels always keep the machine in horizontal position.

ENGINE OIL

Carefully follow the directions in the manual. However it is necessary to check oil level every 4 working hours and replace it every 100 hours (fig. 2, n. 20). Use engine oil 15W40.

ENGINE AIR FILTER

Check the engine air filter cleaning every 8 hours.

For the dry cartridge replace the cartridge when clogged (do not use compressed air to clean it). For the oil-bath cartridge check the oil level and add fresh one if necessary. Use engine oil.

GEARBOX OIL

Check the oil level every 50 working hours (fig. 4, n. 16) and if necessary add gearbox oil 85W90 (quantity 3,3 kg). Replace oil once a year. To drain the old oil unscrew the cap (fig. 3, n. 18).

TILLER GEARBOX OIL

Check oil level every 100 hours by unscrewing the screw on the tiller gearbox cover (fig. 5). Check that oil reaches the edge of the hole. If necessary add the same oil as for the gearbox. Replace the oil once a year (quantity 0.4 kg). The observance of these rules helps to keep all the mechanical parts of your machine fully efficient.

GENERAL MAINTENANCE

The walking tractor G131 does not require special maintenance. However, to keep it at its highest performance the following operations are recommended:

- Check that all screws and nuts are tightened; particularly those fixing the tines, those of the engine and of the rotary tiller at the flange.
- Lubricate the clutch and throttle wires.
- Lubricate the sliding bearing of the handlebar locking pin.
- Remove any leaves and grass that may have deposited on the engine front grid.
- Often check oil levels and clean the air filter frequently.
- Grease the machine coupling 2 or 3 times a year, by disconnecting the rotary tiller from the flange.

END OF SEASON MAINTENANCE

Carefully wash the walking tractor, replace the oil in both the engine, the gearbox oil and the rotary tiller, clean the air filter. Sharpen the hoes and grease them. Replace them if worn. **IMPORTANT: The hoes of Grillo walking tractors are made of a special steel subjected to heat treatments. Never weld the hoes if broken or cracked, because they could break and be flung away becoming therefore highly dangerous for people and objects around.**

MAINTENANCE SUMMARY TABLE						
PROCEDURE		EVERY 8 HOURS	AFTER 20 HOURS	EVERY 50 HOURS	EVERY 100 HOURS	EVERY 200 HOURS
Engine oil	check the level	●				
	change		●		●	
Air filter	check	●				
	replace					*
Cutter bar	check blade attachment	●				
	grease	●				
Check that the engine intake grid is clean		●				
Gearbox oil	check the level			●		
	replace					●
Check that blades are well-sharpened and well-fixed			●	●		
Lubricate with grease			●	●		

● recommended procedure

* **procedure to be carried out if necessary**

IMPLEMENTS

IMPORTANT

When connecting each implement to the attachment flange make sure both sides are perfectly aligned. First hand-tighten the bolts then use a wrench to make them press on the flanging (fig. 3, n. 7).

ROTARY TILLER

The rotary tiller is used to break the surface layer of the ground in order to increase its permeability and at the same time to get rid of weeds. Till in first speed if the soil is hard and tough or in second speed in soft, sandy soil. Working depth can be adjusted by lifting or lowering the central knife positioned under the rotary unit. To increase the working depth move the central knife upwards. It is recommendable to start tilling with the knife in the lowest position, and then to raise it if greater depth is required (fig. 20).

Note: On hard soils the machine may jump forward. In this case set the central knife in the first hole (fig. 20). Check that hoes are mounted properly.

CAUTION: In walking tractor version it is not possible to engage the reverse gear if the PTO is engaged. Never disable the safety system.

CAUTION: Keep your hands and feet away from the rotary tiller hood when the engine is running, rotation of the tiller is highly dangerous. Before performing any kind of operation on the tiller (e.g. replacing hoes), ALWAYS SWITCH OFF THE ENGINE.

ROTARY TILLER SUPPORT WHEEL

It is very useful while transferring the machine, because it keeps the rotary tiller off the ground, making transfer easier and less tiring (fig. 8).

CAUTION: Keep your hands and feet away from the rotary tiller hood when the engine is running, rotation of the tiller is highly dangerous. Before connecting or removing the support wheel, ALWAYS SWITCH OFF THE ENGINE.

PLOUGHS

Ploughs designed for this walking tractor have been especially developed to obtain good ploughing without straining the operator. The models available are a single-share plough and an 180° roll-over plough (fig. 11). The latter is especially suitable when working backwards and forwards, such as along rows of vines or fruit-trees. The depth of the furrow obtained may vary from 10 to 15 cm depending on the terrain. Better results are obtained by fitting the 6,5/80-12 tyres and if necessary the wheel-weights which increase the wheel grip (fig. 10).

FURROWER BEHIND THE ROTARY TILLER

This tool is mounted at the rear of the tiller and works in tandem with it. The furrower is designed to produce irrigation and seed drills (fig. 26). For the coupling mount the bushing (fig. 9).

CAUTION: Keep your hands and feet away from the rotary tiller hood when the engine is running, rotation of the tiller is highly dangerous. Before connecting or removing the support wheel, ALWAYS SWITCH OFF THE ENGINE.

ADJUSTABLE FURROWER

The adjustable furrower (fig. 12 – combined with the frame for attachments) is specially designed for preparing furrows for sowing and irrigation. It is mounted using the frame for attachments like a plough on the back of the gearbox. The furrow width can be regulated from a minimum of 10 cm to a maximum of 30 cm, by changing the position of the two wings. The depth can be varied from 10 to 20 cm. When working on particularly hard soils, till before furrowing. Better results can be achieved by fitting the 6.5/80-12 tyres and the wheel extensions (fig. 6).

TOWED TRAILER

The towed trailer is very useful for short transfers (fig. 19). It is easy to handle, compact and very quickly hitched to the walking tractor. The trailer can be attached directly to the machine by hitching it to the special towing bar (fig. 9) leaving the tiller in place. Max. load: 400 kg on even ground. **Do not use the trailer on slopes greater than 5%. Passengers are not allowed. The trailer cannot be used on public roads.**

TOW BAR

The towing bar is needed to attach the trailer to the machine without removing the rotary tiller. This attachment must be fastened to the towing hook on the walking tractor (fig. 9).

WHEEL-WEIGHTS

These are mounted on the wheel rims and fixed with two of the four nuts which fix the wheels themselves. They increase the weight of the machine and thus its adherence to the ground, and their use is recommended when working with the plough, the adjustable furrower, and even the rotary tiller and the trailer if special performances are required (fig. 10).

WHEEL EXTENSIONS

These help to widen the machine track and increase its stability on crosswise slopes. They must be fixed between the wheels and the hubs. The track is widened by 6 cm on each side (fig. 6).

WIDE STEEL WHEELS

These wheels (fig. 7) are recommended when working on very hard soils with the rotary tiller. The cross bars placed around the wheels dig into the ground, giving the machine a firm grip and preventing the wheels from skidding. Wide steel wheels can also be used when tyres or narrow steel wheels normally skid or sink in damp or recently tilled ground. The use of wide steel wheels is

recommended, although only in these cases. Otherwise tyres are generally recommended given that, if special grip is not required, they grant the machine even more traction and act as an elastic buffer between the machine and the ground.

CUTTING BAR

The cutting bar (fig. 14) which can be attached to the walking tractor has a central control. Its strength and high performance make it the best way of mowing small pieces of land when it is not convenient to purchase a sickle mower which would remain unused for most of the year, while a walking tractor can be used with other implements. The cutting bar is attached to the walking tractor implement frame instead of the rotary tiller and fixed using the two nuts of the rotary tiller. The handlebar must be turned 180° over the engine. Before turning the handlebar remove the four control levers and replace them with those of the appropriate kit for cutting bar. It is recommended to engage the 2nd gear when using this machine with the cutting bar (see the speed table in sickle-bar version in the paragraph INSTRUCTIONS FOR USE of the present manual). **Important: if the rotary tiller is connected again, the safety system has to be brought back to its original working condition. Grillo bears no responsibility in case of non-compliance with this rule.**

Maintenance: grease the cross pins every 8 working hours through the grease nipples on the swinging crank. Grease the cutting bar swinging bushing every 50 working hours through the grease nipple under the swinging protection. Keep the blade ledger plates properly adjusted. They must be neither too tight, so that they block the blade, nor too loose so that there is too much clearance between them and the blades. To adjust the ledger plates in both directions loosen the locking bolts and adjust the pressure screw. The ledger plates should be replaced when worn even if they are still able to apply pressure against the blades. Adjust the free-play between the blade and the strip by loosening the screws fixing the plates pressing the strip and moving the strip forward until it touches the bar which supports the nailed blade section. Then re-tighten the pressing plates. To remove the blade take off the L-shaped blade coupling by loosening the two screws and slip off the blade. Take care to tighten the fixing screws of the coupling after assembling the blade again. Always use sharp blades: the machine will be subject to less strain and its working life will be longer. Clean the cutting bar after every working day, removing any remaining pieces of grass or earth; frequently that all screws are tight.

SNOW THROWER

This implement (fig. 18) has been especially designed for this particular walking tractor. It is very useful for clearing snow from yards, driveways, etc. It consists of a turbine rotary unit enclosed in a special case open at the front, which rotates at high speed, collecting the snow and throwing it along a pipe. The pipe angle can be adjusted to throw the snow in any direction to a distance of 8 – 10 metres. The snow thrower is fixed to the implement flange using two nuts. The snow thrower is 80 cm large and can clear snow up to 40 cm. Wheel weights or wheel chains should be used to obtain a better performance. If the snow is very wet, keep the ejection pipe turned forward to avoid obstructions at the outlet. The two side skids must be adjusted so that they just skim level ground (asphalted streets) or keep the snow thrower high if the ground is uneven. The snow-thrower has to be attached to the implement flange with the handlebar in sickle-bar version, with the appropriate lever kit for snow thrower and with the lever to operate the snow chute (fig. 18)

Important: if the rotary tiller is connected again, the safety system has to be brought back to its original working condition. Grillo bears no responsibility in case of non-compliance with this rule.

Maintenance: when work is over, remove any snow left in the snow thrower so it cannot freeze and block the turbine. Often check the oil level in the central box. **Do not clean the attachment when the engine is running. Attention, danger! Never touch the snow thrower while it is working.**

ALL PURPOSE FLAIL

The all purpose flail (fig. 15) is 85 cm wide and it's fitted with a roller with swinging Y-tines. It is used to cut tall grass, tough stalks and small shrubs into fine pieces; it can also twigs etc. after pruning. Used with mower blades instead of the y tines, it gives excellent results on smooth lawns. The all purpose flail has to be connected to the implement flange using the quick coupling. The handlebar must be turned 180° over the engine (to carry out this procedure follow the instructions outlined above for the cutting bar).

Attention, danger! The roller of the all purpose flail is highly dangerous. Never put hands or feet under the all purpose flail. Never clean the attachment when the engine is running.

Important: if the rotary tiller is connected again, the safety system has to be brought back to its original working condition. Grillo bears no responsibility in case of non-compliance with this rule.

TILTING FRONT BLADE – 125 cm

This highly resistant device is ideal for removing snow and levelling mounds of soil or gravel. It can be tilted to the right and left (fig. 17). The handlebar must be turned 180° over the engine (to carry out this procedure follow the instructions outlined above for the cutting bar)

PIVOTING BRUSH – 120 cm

This brush (fig. 16) can be attached to the machine following the mower bar's instructions. It is very useful to clean roads and squares. It can also be used to clean up 10-12 cm high fresh snow and it can be steered left or right to make drifts. It can be tilted to the right and left. The handlebar must be turned through 180° over the engine (to carry out this procedure follow the instructions outlined above for the cutting bar). To engage the brush the safety system preventing the reverse gear and the PTO from being engaged at the same time (which is then necessary with the rotary tiller) has to be deactivated.

Important: if the rotary tiller is connected again, the safety system has to be brought back to its original working condition. Grillo bears no responsibility in case of non-compliance with this rule.

WARNINGS FOR TRANSPORT

Walking tractors cannot be used on public roads. If the machine is to be transported on a lorry or a trailer, lower the handlebar, engage the 1st gear, fasten the walking tractor to the lorry/trailer using ropes or belts. If a lifting machine is used to lift the walking tractor from the ground into the lorry/trailer make sure its lifting capacity is suitable for the walking tractor.

MOTOCOLTIVATORE G131

Gentile Cliente,

nel ringraziarla per la fiducia e la preferenza accordata al nostro motocoltivatore, confidiamo che l'uso di questa sua nuova macchina risponda pienamente alle sue esigenze. Per l'impiego ottimale e per la sua manutenzione nel tempo La preghiamo di leggere attentamente e seguire scrupolosamente le indicazioni di questo libretto; ciò Le consentirà di ottenere i massimi risultati e salvaguardare la sua spesa. La preghiamo di conservare questo libretto, che dovrà sempre accompagnare la macchina.

DESCRIZIONE GENERALE E USO PREVISTO

Il motocoltivatore è una macchina agricola semovente ad un solo asse, equipaggiata con una fresa per la lavorazione del terreno. Queste macchine sono impiegate per effettuare lavori di preparazione del terreno (eliminazione di infestanti, fresatura superficiale) e per piccole superfici, lavori di rifinitura, nell'interfila dei frutteti e nell'orticoltura. La macchina è costituita da un telaio portante, sul quale è installato un motore che aziona le ruote e una presa di forza alla quale viene collegata generalmente una fresa e cui possono essere collegati anche altri utensili come frese da neve, barre falcianti, trinciaerba, lame neve, aratri, spazzolatrici, pompe irroratrici etc... La macchina è comandata da un operatore a terra che segue il movimento della stessa guidandola mediante un manubrio, su cui sono dislocati i comandi.



**ATTENZIONE! Leggere attentamente prima di avviare il motore!
Le seguenti avvertenze sono importanti per l'incolumità dell'operatore!**

AVVERTENZE

La prudenza è l'arma principale nella prevenzione degli incidenti!

La preghiamo vivamente di leggere con attenzione le seguenti avvertenze, prima ancora di iniziare il lavoro.

L'uso improprio del motocoltivatore e il suo equipaggiamento può risultare dannoso; per ridurre queste possibilità osservare le precauzioni necessarie di seguito riportate:

- 1) Prima di utilizzare il motocoltivatore, leggere attentamente tutte le istruzioni riportate su questo manuale. Prendere familiarità con i comandi ed il corretto uso della macchina.
- 2) Porre particolare attenzione alle etichette di sicurezza poste sulla macchina.
- 3) La rotazione della fresa è altamente pericolosa, **non mettere mai le mani o i piedi sotto alla fresa.**
- 4) Consentire l'uso del motocoltivatore soltanto a persone che hanno letto il presente manuale o che hanno ricevuto adeguate istruzioni per un uso sicuro e appropriato del motocoltivatore.
- 5) Tenere bambini e animali ad una distanza di almeno 15 metri dall'area di lavoro. Non consentire ad altre persone o animali di avvicinarsi al motocoltivatore quando questo viene acceso o utilizzato.
- 6) Non utilizzare il motocoltivatore in condizioni di affaticamento fisico, o sotto l'effetto di alcool, droghe o farmaci che riducano le capacità fisiche e cognitive dell'operatore.
- 7) Controllare l'area nella quale deve essere utilizzata la macchina. Prima di procedere alla fresatura rimuovere tutti gli oggetti che potrebbero danneggiare le zappe (es. pietre) o che potrebbero essere lanciati dall'apparato fresante (es. sassi, rami ecc.).
- 8) **Quando si lavora con il motocoltivatore utilizzare sempre un abbigliamento adeguato. Si consiglia d'indossare calzature di sicurezza, occhiali o visiera protettiva, cuffie o tappi antirumore, guanti da lavoro, pantaloni lunghi. Evitare di indossare indumenti o accessori che possano impigliarsi nei comandi o nella fresa (es. non indossare pantaloni larghi, sciarpe...).**
- 9) Sui pendii agire sempre con cautela, lavorare trasversalmente rispetto alla pendenza, mai in salita o in discesa, fare particolare attenzione durante il cambio di direzione, non lavorare su pendii

eccessivamente ripidi.

10) E' vietato l'uso del motocoltivatore ai minori di 16 anni.

11) Prestare molta attenzione nella fase di retromarcia, assicurarsi che il terreno dietro di sé sia libero da ostacoli. In caso di pericolo lasciare il manubrio. La macchina si arresterà immediatamente.

12) È pericoloso azionare le leve bruscamente e con il motore a massimo regime.

13) Per evitare il pericolo di esalazioni velenose non adoperare il motore acceso in un locale chiuso.

14) **ATTENZIONE!** Conservare il carburante in appositi recipienti. Fare rifornimento di carburante solamente all'aperto lontano da fiamme libere e scintille. Non fumare durante questa operazione. Aggiungere il carburante sempre prima di avviare il motore, mai a motore acceso. Non togliere mai il tappo del serbatoio né aggiungere carburante quando il motore è in funzione o quando è caldo.

15) Evitare fuoriuscite di combustibile e dopo aver riempito il serbatoio pulire ogni fuoriuscita prima di avviare il motore.

16) Immagazzinare il carburante in contenitori specificatamente costruiti con questo obiettivo.

17) Lavorare solo con la luce del sole o con buona luce artificiale.

18) In nessun caso utilizzare il motocoltivatore Grillo per frantumare o schiacciare materiali edilizi, plastici, metallici, radici, tronchi e rifiuti in genere.

19) Non utilizzare mai la macchina per trasportare persone o animali.

20) Non manomettere o disattivare i dispositivi di sicurezza.

21) Non fare nessun tipo di regolazione o pulizia col motore in moto.

22) Non fare controllare la macchina da nessuno mentre siete alla guida col motore in moto.

23) L'utilizzatore è sempre responsabile dei danni arrecati a terzi, degli incidenti o dei pericoli nei quali possono incorrere.

24) Le zappe deformate o danneggiate devono essere sempre sostituite, mai riparate.

25) Usare sempre ricambi originali Grillo.

26) Prima di cominciare qualsiasi lavoro con la macchina, verificare che tutti i sistemi antinfortunistici di cui essa è dotata siano perfettamente funzionanti. È severamente vietato escluderli o manometterli.

27) Prima di iniziare il lavoro, controllare che le viti e i dadi di bloccaggio della fresa e delle zappe siano perfettamente serrati.

28) L'attrezzatura protettiva (cofani, parafanghi, ecc.), va assolutamente mantenuta durante i lavori di zappatura.

29) Non pulire la fresa con il motore acceso.

30) Non utilizzare la macchina a piedi nudi.

31) Non cambiare le regolazioni del motore, in modo particolare il numero di giri massimo.

32) Far raffreddare il motore prima di mettere la macchina in locali chiusi.

33) **ATTENZIONE:** per ridurre il pericolo di incendio mantenere il motore, la marmitta e i collettori di scarico liberi da erba, foglie, polvere ecc..

34) Se dovete svuotare il serbatoio carburante eseguite l'operazione all'aperto.

35) Non correre, ma accompagnare la macchina sempre e solo camminando.

36) Avviare la macchina tenendo i piedi ben distanti dalla fresa.

37) Non sollevare o trasportare la macchina quando il motore è acceso.

38) I motocoltivatori Grillo sono stati progettati unicamente per essere utilizzati con accessori originali Grillo o con accessori di produttori autorizzati dalla stessa ditta Grillo. Non installare sulla macchina accessori non originali, o prodotti da aziende non autorizzate da Grillo o comunque modificati da personale non autorizzato da Grillo. Per qualsiasi dubbio contattare sempre un rivenditore autorizzato Grillo o direttamente il centro assistenza Grillo.

Ogni utilizzo improprio comporta il decadimento della garanzia ed il declino di ogni responsabilità del costruttore.

ATTENZIONE!

Nell'uso continuativo della macchina si raccomanda l'utilizzo di sistemi per proteggere l'udito. Utilizzare tappi e cuffie conformi alle vigenti normative in materia (fig. A).



FIG. A

IDENTIFICAZIONE E ASSISTENZA



IDENTIFICAZIONE

La macchina è fornita di una targhetta posta sul cambio con il numero di matricola. Questo numero è indispensabile per ogni richiesta di intervento tecnico e per ordinare i ricambi.

SERVIZIO ASSISTENZA

Questo manuale fornisce le indicazioni per l'uso del motocoltivatore e per una corretta manutenzione di base, eseguibile dall'utilizzatore. Per gli interventi non descritti in questo libretto contattare un centro assistenza autorizzato Grillo.

RICAMBI

Si raccomanda di impiegare esclusivamente ricambi originali, gli unici che offrono caratteristiche di sicurezza e intercambiabilità. Ogni richiesta deve essere corredata del numero di matricola. Per i ricambi del motore, attenersi a quanto indicato nel libretto specifico.

GARANZIA

La garanzia è fornita nei modi e nei limiti indicati dalla legge vigente. Il rivenditore dovrà obbligatoriamente consegnare il certificato di garanzia della macchina al cliente finale, stampando una copia della registrazione dal sito Grillo. Per quanto riguarda il motore, valgono le condizioni previste dai rispettivi Produttori.

COME ORDINARE I RICAMBI

Indicare sempre il numero di matricola della macchina e il numero di codice del pezzo da sostituire. Rivolgersi ai nostri centri ricambi presenti in ogni provincia. Il nostro indirizzo è:

GRILLO S.p.A.
Via Cervese 1701 - 47521 CESENA (FC)
Tel. 0547 / 633111 - Fax 0547 / 632011
Web site: www.grillospa.it - E-mail: grillo@grillospa.it

CARATTERISTICHE TECNICHE

TIPO MOTORE:

Brig&Stratton VANGUARD 16 (benzina)
 LOMBARDINI-KOHLER 3LD510 (diesel)

MACCHINA

Frizione: monodisco a secco con comando attivo.

Cambio: a ingranaggi in bagno d'olio; 4 marce avanti più 2 retromarce versione motocoltivatore e 2 AV + 2 RM versione motofalciatrice.

Le velocità di avanzamento in Km/h con motore a 3000 rpm sono le seguenti:

Marcia	Velocità con ruote 5.00-12 e ruote 6.5/80-12
Ia	1,2
Ila	2,4
Illa	3,4
Iva	7,1
Ia RM	1,7
Ila RM	3,5

Presa di forza: superiore (a richiesta) sincronizzata col cambio inferiore 1028 giri in senso orario con motore a 3000 rpm.

Interferenza RETROMARCIA: è un dispositivo di sicurezza che impedisce l'inserimento della retromarcia con la presa di forza innestata, quando la macchina è in versione motocoltivatore.

Ruote: pneumatici 5.00-12, 6.5/80-12; ruote in ferro 46x12 cm.

Differenziale: con bloccaggio tramite asta sulla stegola.

Manubrio: regolabile in altezza e lateralmente in più posizioni; reversibile.

Fresa: standard cm. 70, trasformabile in cm. 55 e cm. 85.

Peso:

200Kg, G131 motore Brig&Stratton VANGUARD 16 completo di ruote e fresa.

215Kg, G131 motore LOMBARDINI-KOHLER 3LD510 completo di ruote e fresa.

Attrezzi ed accessori: fresa, allargamenti per fresa, allargamenti per ruote, ruote in ferro, ruotino di sostegno fresa, portattrezzi, aratro monovomere, aratro voltaorecchio, assolcatore registrabile o retrofresa, scavapatate, barra falciante, rimorchio trainato, kit freni a tamburo, zavorre, trinciattutto, lama orientabile, spazzola orientabile, spazzaneve, interrasassi, aratro rotativo, erpice rotante.

MESSA IN OPERA DELLA MACCHINA

1) Controllare l'integrità della macchina per verificare che non abbia subito danni nel trasporto.

2) Estrarre la macchina dall'imballo facendo molta attenzione a non rovinare leve e cavi. Utilizzare un apposito sollevatore della portata minima di 300 kg. Prima di poggiare la macchina a terra, montare gli pneumatici avendo cura di serrare correttamente i dadi di fissaggio (fig.2, n.6).

3) La macchina, per ottimizzare l'imballaggio, viene consegnata con il manubrio posizionato in versione falciatrice (manubrio sopra il motore). Se si desidera posizionare il manubrio di guida in versione motocoltivatore premere la leva (fig.1, n.2) e ruotare il manubrio in senso antiorario di 180°, lentamente, facendo attenzione a non schiacciare i cavi. Successivamente inserire le apposite aste di comando (fig.1, n.3, 12, 13, 15).

Nota: le aste in dotazione sono apposite per la versione motocoltivatore. Per la versione falciatrice è necessario il kit di aste dedicate.

4) Prima di montare l'accessorio riempire di grasso la flangiatura PTO della macchina. Successivamente montare l'attrezzo (ad es. fresa, barra falciante, ecc.) e serrare a fondo i dadi di fissaggio (fig.3, n.7).

- 5) Inserire l'olio motore, attenersi all'apposito libretto allegato (tappo per olio motore sotto al cofano).
- 6) Controllare il livello dell'olio cambio dal tappo apposito (fig.4, n.16); olio MP 85W90, corrispondenza internazionale API GL5, US MIL-L- 2105D.
- 7) Inserire l'olio nel filtro aria a bagno d'olio, utilizzare lo stesso tipo di olio del motore (fig.1, n.10).
- 8) Verificare la pressione degli pneumatici:

PRESSIONE PNEUMATICI		
5.00-12	2 PLY RATING	1,5 BAR
6.5/80-12	2 “ “	1,5 BAR

- 9) Controllare il voltaggio della batteria, non deve risultare inferiore al valore di 12,5 volt, eventualmente provvedere alla carica a 12,5 volt su carica lenta per 2 ore.

IMPORTANTE!

Durante il montaggio evitare di invertire le polarità della batteria.

- 10) Riempire il serbatoio di carburante servendosi di un imbuto munito di filtro molto fine.
- 11) I controlli dei livelli vanno eseguiti con la macchina orizzontale.

ISTRUZIONI PER L'USO

Prima di avviare il motore controllare sempre:

- I livelli dell'olio nel motore (fig.2, n.20) e nella scatola cambio (fig.4, n.16); l'olio deve arrivare fra le due tacche.
- Che tutte le viti e i dadi siano ben serrati, in particolare quelli di fissaggio delle zappe e degli attrezzi al motocoltivatore.
- Che tutte le leve siano in posizione di folle.
- Che il filtro dell'aria sia ben pulito e l'olio a livello (fig.1, n.10).
- Controllare il livello olio del carter fresa (fig.5)
- riempire il serbatoio di carburante (fig.2, n.5) servendosi di un imbuto munito di un filtro molto fine.

AVVIAMENTO DEL MOTORE A BENZINA

Aprire il rubinetto del carburante (SE PRESENTE), spingere fino a meta corsa il manettino acceleratore (fig. 1 n. 14) e azionare il dispositivo starter se il motore e freddo (fig. 2, n. 5).

- Per accendere il motore con l'avviamento a strappo: tirare con forza la manopola dell'autoavvolgente (fig. 2 n. 24).
- Per accendere il motore con l'avviamento elettrico: ruotare la chiave di accensione posta sul manubrio (fig. 1, n.9).

AVVIAMENTO DEL MOTORE DIESEL

Spingere fino a meta corsa il manettino acceleratore (fig. 1 n. 14), assicurarsi che il manettino spegnimento (fig. 1 n. 22) sia ruotato tutto in alto.

- Per accendere il motore con l'avviamento a strappo: tirare con forza la manopola dell'autoavvolgente.
- Per accendere il motore con l'avviamento elettrico: ruotare in senso orario la chiave di accensione posta sul manubrio (fig. 1, n.9).

AVVIAMENTO DELLA MACCHINA

Nel seguente schema sono riportate le etichette presenti alla base delle aste del cambio: esse indicano come selezionare le varie marce per la versione motocoltivatore e per la versione falciatrice.

Per la macchina in versione **MOTOCOLTIVATORE**:

COMBINAZIONE	MARCIA
POS. A + RID	1° AVANZAMENTO
POS. B + RID	2° AVANZAMENTO
POS. A + VEL	3° AVANZAMENTO
POS. B + VEL	4° AVANZAMENTO
POS. A + RM	1° RETROMARCIA
POS. B + RM	2° RETROMARCIA

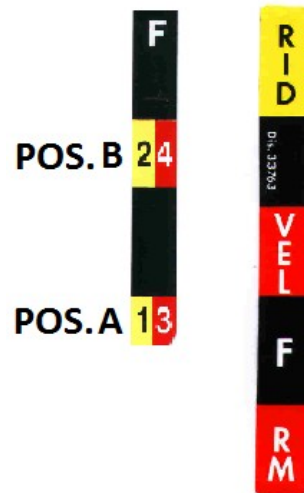

Per la macchina in versione **FALCIATRICE**:

COMBINAZIONE	MARCIA
POS. A + RM	1° AVANZAMENTO
POS. B + RM	2° AVANZAMENTO
POS. A + RID	1° RETROMARCIA
POS. B + VEL	2° RETROMARCIA

Per avviare la macchina, selezionare la marcia desiderata tramite l'asta del cambio, a destra del manubrio (fig.1, n.13), e selezionare la marcia ridotta o veloce tramite l'altra asta più esterna, adiacente alla precedente (fig.1, n.3). La macchina si mette in movimento premendo sul fermo di sicurezza grigio (fig.1, n.21) e poi abbassando la leva rossa della frizione (fig.1, n.1). **ATTENZIONE: prima di abbassare la leva rossa della frizione per avviare la macchina verificare sempre se è inserita la marcia avanti o la retromarcia (vedi decalcomania fig. 1).** Nel caso la marcia non si innestasse subito non forzare la leva, ma dare dei piccoli colpi di frizione e accompagnare la leva fino al completo inserimento della marcia. Abbandonando la presa della leva rossa (fig.1, n.1) la macchina si ferma, ma il motore rimane acceso, e la leva rossa della frizione ritorna nella posizione verticale.

INIZIO DEL LAVORO (macchina in versione motocoltivatore)

Per azionare la fresa, spingere in avanti l'asta grigia di presa di forza (fig.1, n.15) fino a percepire lo scatto dell'innesto. Se non dovesse innestarsi subito, non forzare la leva, ma dare dei piccoli colpi di frizione e accompagnare la leva fino al completo inserimento.

ATTENZIONE: quando la fresa è in funzione non mettere mai le mani e i piedi sotto il cofano, non alzare lo sportello della fresa. Lo sportello deve rimanere aderente al terreno per consentire un utilizzo sicuro della macchina.

NOTA: Per evitare problemi alla frizione durante il lavoro la leva rossa va mantenuta ben premuta.

Attenzione: non lavorare con la leva della frizione parzialmente premuta. **Per disinnestare la fresa tirare verso di sé la leva della presa di forza (fig.1, n.15)**

RETROMARCIA (macchina in versione motocoltivatore)

Per inserire la retromarcia con la macchina G131 in versione motocoltivatore, tirare l'asta rossa più esterna, a destra del manubrio (fig.1, n.3). Se non dovesse innestarsi subito la retromarcia, non forzare la leva, ma dare dei piccoli colpi di frizione e accompagnare la leva fino al completo inserimento. **ATTENZIONE: prima di abbassare la leva rossa della frizione per avviare la macchina verificare sempre se è inserita la marcia avanti o la retromarcia (vedi decalcomania fig. 1)**

ATTENZIONE: in tutti i motocoltivatori Grillo, per motivi di sicurezza, non è possibile

inserire la retromarcia quando la presa di forza che aziona la fresa è innestata. Per utilizzare la retromarcia occorre prima disinserire la presa di forza.

IN CASO DI PERICOLO RILASCIARE IMMEDIATAMENTE LA LEVA ROSSA DELLA FRIZIONE (fig. 1, n.1), LA MACCHINA E LA FRESA SI ARRESTERANNO IMMEDIATAMENTE

REGOLAZIONE DEL MANUBRIO

Per regolare l'altezza del manubrio sbloccare l'apposita leva (fig. 1, n.11), alzare o abbassare il manubrio e in seguito rilasciare la leva per bloccarne la posizione. Per ruotare il manubrio premere l'apposita leva (fig.1, n.2), ruotare il manubrio e in seguito rilasciare la leva per bloccarne la posizione.

BLOCCAGGIO E SBLOCCAGGIO DEL DIFFERENZIALE

Le macchine Grillo G131 sono dotate di differenziale sull'asse ruote; sul lato sinistro del manubrio è presente un'asta nera (fig.1, n.12) che consente all'operatore di bloccare (ruotando l'asta verso il basso) o di sbloccare (ruotando l'asta verso l'alto) il differenziale.

Normalmente si lavora con il differenziale sbloccato per rendere la macchina più manovrabile e per facilitare le sterzate.

Nel caso si stia lavorando su terreni con scarsa aderenza, per migliorare la trazione è utile bloccare il differenziale.

BLOCCAGGIO E SBLOCCAGGIO ASSE RUOTE

E' possibile spostare la macchina manualmente sbloccando l'asse ruote dalla trasmissione; per fare ciò, ruotare la leva alla base del manubrio (fig.4, n.19), seguire le indicazioni dell'etichetta nei pressi della leva). Una volta posizionata la macchina riportare la leva nella posizione in lavoro.

Attenzione: è estremamente pericoloso lasciare l'asse ruote sbloccato in condizioni di pendenza.

SPEGNIMENTO DEL MOTORE A BENZINA

Ruotare la chiave di accensione in senso antiorario, (vedi fig.2, n.23).

SPEGNIMENTO DEL MOTORE DIESEL

Premere completamente il manettino di spegnimento posto sul lato sinistro del manubrio (fig.1, n.22).

ATTENZIONE: dopo avere spento il motore, ruotare la chiave di accensione in senso antiorario, per scollegare la batteria (vedi fig.2, n.23). Se la chiave rimane in posizione di avviamento con il motore spento vi è il rischio di scaricare completamente la batteria.

FINE LAVORO

Terminato il lavoro, spegnere il motore, togliere la chiave di accensione mettere il cambio in folle e disinserire la PTO.

ATTENZIONE: non lasciare mai la macchina in pendenza con il cambio in posizione di folle. Se è necessario parcheggiare la macchina in pendenza inserire sempre la prima marcia (fig.1, n.13).

ATTENZIONE: non lasciare mai la macchina incustodita e/o alla portata di bambini o di persone che non hanno letto il presente manuale o che non hanno ricevuto adeguate istruzioni per un uso sicuro e appropriato del motocoltivatore.

REGOLE UTILI PER UN BUON USO

1) Non lasciare mai la macchina sotto la pioggia.

2) Non sforzare il cambio se la marcia non si inserisce mentre la si innesta dare piccoli colpi di frizione.

3) Non sforzare mai troppo il motore; quando fuma eccessivamente dallo scarico, è sotto sforzo: occorre rallentare.

4) Regolare la lama zappetto (fig. 20) per la fresatura nel caso di terreni duri e morbidi.

POSSIBILI INCONVENIENTI E LORO RIMEDI

Diamo qui di seguito un elenco dei piccoli inconvenienti che possono avvenire nell'uso del motocoltivatore e che possono essere rimediati direttamente dal cliente:

1) Il motore non si accende (**motore a benzina**). Eseguire nell'ordine i seguenti controlli:

- che il serbatoio della benzina sia pieno almeno per metà;
- che il rubinetto della benzina sia aperto (se presente);
- che lo starter sia azionato (se il motore è freddo);
- che la benzina arrivi al carburatore;
- che il foro di sfianto sul tappo del serbatoio non sia otturato;
- che il filtro a rete all'entrata del carburatore sia pulito;
- che i getti del carburatore siano puliti. Per controllarli, svitarli e se sporchi, pulirli con un getto d'aria;
- che la candela dia la scintilla. Per far questo controllo, smontare la candela, ricollegarla al cavo che le porta la corrente, appoggiare la parte metallica a massa, e far girare la puleggia del motore come per avviarlo. Se non si vede scoccare la scintilla tra i due elettrodi, provare a controllare i collegamenti del cavo della candela e se la corrente non arriva ancora, sostituire la candela. Se anche quest'ultima sostituzione non desse effetto, il guasto è da ricercarsi nell'impianto elettrico, o condensatore o bobina o in qualche altro organo, ed è conveniente rivolgersi al centro di assistenza più vicino o ad una officina specializzata.

2) Il motore non si accende (**motore diesel**). Eseguire, nell'ordine, i seguenti controlli:

- che il tappo del serbatoio non abbia il foro di sfianto otturato;
- che il serbatoio del gasolio sia pieno almeno a metà.

3) Se il motore è acceso ma la macchina non avanza, eseguire nell'ordine i seguenti controlli:

- verificare che la leva sbloccaggio asse ruote (fig.4, n.19) sia in posizione di lavoro.
- verificare che la marcia sia inserita
- verificare che la leva rossa della frizione sia completamente premuta e che la molla della frizione sia schiacciata. Nel caso non lo fosse, agire sul registro del filo frizione (fig.1, n.8).

4) Se il motore (**motore a Diesel**) non si spegne eseguire nell'ordine i seguenti controlli:

- verificare che il manettino di spegnimento posto sul lato sinistro del manubrio (fig.1, n.22) sia completamente premuto verso il basso.
- verificare che il cavo dello spegnimento sia collegato correttamente al motore.

PERIODI DI LUNGA INATTIVITÀ

Nel caso la macchina non debba essere utilizzata per un lungo periodo, è opportuno adottare queste precauzioni:

- scaricare il carburante;
- lavare accuratamente il motore e la macchina. Oliare il meccanismo di inversione nel supporto stegola.
- smontare la batteria ponendola in un locale asciutto e di ricaricarla almeno una volta al mese (fig.2, n.23).

MANUTENZIONE

IMPORTANTE:

-Prima di iniziare qualsiasi intervento di pulizia, manutenzione o riparazione, indossare indumenti adeguati e guanti da lavoro.

-Qualora si sollevi la macchina o parte di essa, usare sempre strumenti idonei quali supporti o fermi di sicurezza.

-Non lasciare la macchina in manutenzione, priva di sicurezze o sollevata, in luoghi accessibili a persone inesperte, specialmente bambini.

-Non disperdere mai nell'ambiente oli esausti, gasolio ed ogni altro prodotto inquinante!

-Un'efficiente manutenzione e una corretta lubrificazione contribuiscono a mantenere la macchina in perfetta efficienza.

NOTE: nei diversi casi, per controllare i livelli dell'olio tenere la macchina in posizione orizzontale.

OLIO MOTORE

Attenersi scrupolosamente alle norme contenute nel libretto motore. È comunque indispensabile controllare il livello ogni 4 ore di lavoro e sostituirlo ogni 100 ore circa (fig.2, n.20). Utilizzare olio motore 15W40.

FILTRO ARIA MOTORE

Controllare la pulizia del filtro aria ogni 8 ore di lavoro.

Per i motori con versione filtro a secco cambiare la cartuccia, se risulta troppo intasata (non usate getti d'aria per pulirla).

Per i filtro aria a bagno olio, cambiare o ripristinare il livello dell'olio, si può usare lo stesso olio utilizzato per il motore.

OLIO CAMBIO

Controllare il livello ogni 50 ore circa di lavoro (fig.4, n.16) e, se occorre, aggiungere olio per cambio MP 85 W/90 (quantità: 3,3 kg). Sostituire l'olio una volta all'anno. Per togliere l'olio vecchio dal carter cambio, svitare il tappo (fig.3, n.18).

OLIO FRESA

Controllare il livello ogni 100 ore di lavoro, svitando la vite posta sul coperchio del carter fresa (fig. 5) verificare che l'olio arrivi a filo del foro. Se necessario aggiungere lo stesso olio del cambio. Sostituire l'olio una volta all'anno (quantità Kg. 0,400). L'osservanza di queste norme contribuisce a mantenere in perfetta efficienza tutti gli organi meccanici della vostra macchina.

MANUTENZIONE GENERALE

Il motocoltivatore G131 è progettato in modo da richiedere pochissima manutenzione, tuttavia per mantenere la macchina al massimo del rendimento, è opportuno eseguire le seguenti operazioni:

- Controllare che tutte le viti ed i dadi siano sempre ben serrati, in modo particolare quelli delle zappe, del motore e della fresa sul punto di flangiatura.
- Oliare i cavi dell'acceleratore e della frizione.
- Oliare la bussola di scorrimento del perno bloccaggio manubrio.
- Togliere le eventuali foglie ed erba che si depositano sulla griglia anteriore del motore.
- Controllare spesso i livelli olio e pulire frequentemente il filtro aria.
- Lubrificare con grasso 2 o 3 volte all'anno l'innesto della macchina distaccando la fresa sulla flangiatura.

MANUTENZIONE DI FINE STAGIONE

Lavare la macchina con cura; sostituire l'olio nel motore, nel carter cambio e nella fresa; pulire il filtro aria. Affilare le zappe; se risultano consumate è bene sostituirle.

ATTENZIONE: le zappe sono realizzate in acciaio speciale sottoposto a trattamenti termici, non saldare mai le zappe se rotte o crepate, potrebbero spezzarsi ed essere lanciate anche a notevole distanza causando danni a cose e/o persone.

TABELLA RIASSUNTIVA MANUTENZIONE						
OPERAZIONE		OGNI 8 ORE	PRIME 20 ORE	OGNI 50 ORE	OGNI 100 ORE	OGNI 200 ORE
Olio motore	Controllare il livello	•				
	Cambiare		•		•	
Filtro aria	Controllare	•				
	Sostituire					*
Barra falciante	Controllare attacco lama	•				
	Lubrificare	•				
Controllare che la griglia di aspirazione del motore sia ben pulita		•				
Olio cambio	Controllare il livello			•		
	Sostituire					•
Controllare affilatura e fissaggio zappe			•	•		
Lubrificare con grasso			•	•		

• operazione raccomandata

* **operazione da eseguire se necessario**

ACCESSORI

ATTENZIONE:

Montando i vari attrezzi sulla flangia attacco attrezzi fare combaciare perfettamente la flangiatura della macchina con quella dell'attrezzo, in modo da mantenere un perfetto centraggio. I dadi dei due prigionieri devono essere accostati a mano fino alla fine della loro corsa e poi serrati con una chiave in maniera che stringano contemporaneamente sulla flangiatura (fig.3, n.7).

FRESA

La fresa serve per rompere lo strato superficiale del terreno onde aumentare la permeabilità ed allo stesso tempo per liberarlo dalle erbe infestanti. La fresatura si può eseguire in prima velocità se il terreno è duro e tenace o in seconda se il terreno è sabbioso. La profondità di fresatura può essere variata alzando o abbassando il coltello centrale posto sotto il corpo fresa. Per aumentare la profondità bisogna spostare il coltello verso l'alto. È buona norma iniziare il lavoro col coltello nella posizione più bassa ed alzarlo poi se si vuole ottenere maggiore profondità (regolazione profondità (fig.20). N.B.: Nei terreni duri, se la macchina tende a saltare in avanti, posizionare il coltello nel foro1 (fig. 20). Controllare che il montaggio delle zappe sia corretto.

ATTENZIONE: in versione motocoltivatore, non è possibile inserire la retromarcia con la presa di forza innestata. Non manomettere per nessun motivo il sistema di sicurezza.

ATTENZIONE: Non mettere mai le mani o i piedi sotto il cofano della fresa con il motore acceso, la rotazione delle zappe è altamente pericolosa. Prima di eseguire qualsiasi operazione sulla fresa (es. sostituzione di una zappa ecc.) SPEGNERE SEMPRE IL MOTORE.

RUOTINO SOSTEGNO FRESA

È molto utile nei trasferimenti della macchina perché, tenendo sollevata la fresa dal terreno, ne rende più agevole e meno faticosa la traslazione (fig.8).

ATTENZIONE: Non mettere mai le mani o i piedi sotto il cofano della fresa con il motore acceso, la rotazione delle zappe è altamente pericolosa. Prima montare o smontare la ruotina SPEGNERE SEMPRE IL MOTORE.

ARATRI

Gli aratri studiati per il motocoltivatore sono stati messi a punto per ottenere buoni risultati di aratura senza affaticare eccessivamente l'operatore. Sono disponibili due tipi di aratri: il monovomere ed il voltaorecchio a 180° (fig.11). Quest'ultimo agevola le lavorazioni di andata e ritorno risparmiando tempo, come rincalzature di filari di vigneti o frutteti. La profondità del solco ottenibile può variare dai 10 ai 15 cm. a seconda del terreno. Le prestazioni ottenibili sono ottimizzate montando le ruote pneumatiche 6.5/80-12 ed eventualmente le zavorre che ne aumentano l'aderenza(fig.10).

ASSOLCATORE RETROFRESA

Si applica posteriormente alla fresa (fig. 13) e lavora congiuntamente ad essa, al fine di lavorare il terreno e tracciare solchi da irrigazione o semina , in una sola passata.

ATTENZIONE: Non mettere mai le mani o i piedi sotto il cofano della fresa con il motore acceso, la rotazione delle zappe è altamente pericolosa. Prima montare o smontare l'assolcatore retrofresa SPEGNERE SEMPRE IL MOTORE.

ASSOLCATORE REGISTRABILE

L'assolcatore registrabile (fig.12 accoppiato al portattrezzi) è studiato per eseguire solchi di semina o di irrigazione. Si applica direttamente alla flangiatura della macchina, situata nella parte posteriore della scatola cambio al posto della fresa. Vi è la possibilità di variare la posizione delle due ali che determinano di conseguenza la larghezza del solco da un minimo di 10 ad un massimo di 30 cm. La profondità ottenibile può variare da 10 a 20 cm. Nel caso si debba operare in terreni particolarmente duri, è opportuno eseguire prima una buona fresatura e quindi procedere al lavoro con l'assolcatore. Queste prestazioni possono essere aumentate montando ruote pneumatiche 6.5/80-12 con allargamenti (fig. 6).

RIMORCHIO TRAINATO

È un accessorio molto utile per piccoli trasporti aziendali (fig.19), la sua maneggevolezza, il ridotto ingombro e la rapida applicazione al motocoltivatore ne costituiscono le caratteristiche più salienti. Il rimorchio si può applicare direttamente al motocoltivatore, lasciando montata la fresa, collegandolo all'apposito tiro (fig.9). Portata massima 400 kg in piano. **Non usare il rimorchio su pendii superiori al 5%. Non trasportare persone. Il rimorchio non può essere utilizzato per la circolazione stradale.**

TIRO TRAINO

Il tiro di traino serve per accoppiare il rimorchio al motocoltivatore, senza smontare la fresa. Questo attacco si fissa al gancio di traino del motocoltivatore (fig.9).

ZAVORRE PER RUOTE

Le zavorre si montano nei cerchi delle ruote e vengono fissate con due dei quattro dadi che fissano le ruote stesse. Servono ad aumentare il peso della macchina e quindi l'aderenza; sono consigliabili nei lavori con l'aratro, con l'assolcatore registrabile ed eventualmente con la fresa o il rimorchio se si vogliono ottenere prestazioni superiori (fig.10).

DISTANZIALI PER RUOTE

Servono per allargare la carreggiata e aumentando così la stabilità della macchina sulle pendenze trasversali. Si montano interposti tra le ruote e i mozzi porta ruote e allargano la carreggiata di 6 cm per parte (fig. 6).

RUOTE METALLICHE A GABBIA

Queste ruote (fig.7) trovano particolare utilizzo nell'impiego del motocoltivatore con fresa in terreni molto duri. Infatti le traversine poste sulla circonferenza delle ruote penetrano nel terreno realizzando quindi un buon ancoraggio della macchina a terra e impedendo alle ruote di slittare. Le ruote a gabbia si usano anche quando le altre ruote gommate, potrebbero slittare o sprofondare in terreni molli o soffici perché appena lavorati. L'uso delle ruote a gabbia è conveniente se limitato a questi casi. Negli altri casi in genere è consigliabile l'uso delle ruote pneumatiche, che, dove non siano richieste prestazioni di aderenza elevata, danno alla macchina una trazione più regolare e fanno da cuscinetto elastico tra questa e il terreno.

BARRA FALCIANTE

La barra falciante (fig.14) applicabile al motocoltivatore G131 è a comando centrale. La costruzione robusta e l'elevato rendimento, la rendono il mezzo ideale per svolgere operazioni di falciatura di una certa consistenza in sostituzione di una motofalciatrice, che rimarrebbe inutilizzata per molto tempo mentre il motocoltivatore può essere usato con tanti altri attrezzi. La barra va montata sull'attacco attrezzi del motocoltivatore, al posto della fresa, e fissata con gli stessi due dadi. Nel caso la macchina sia in versione motocoltivatore, il manubrio va ruotato di 180° portandolo sopra al motore. Prima di ruotare il manubrio rimuovere le 4 aste di comando dai supporti e sostituirle con quelle dell'apposito kit di aste e prolunga per falciatrice. La velocità consigliata per la falciatura è la 2° marcia di avanzamento (vedere sezione ISTRUZIONI PER L'USO di questo manuale, tabella delle velocità in versione falciatrice)

Importante: se viene rimontata la fresa è obbligatorio rimettere nelle condizioni iniziali il dispositivo di sicurezza. Non si assumono responsabilità per la mancata osservanza di questa norma.

Manutenzione: ingrassare ogni 8 ore di lavoro i perni della crociera attraverso l'ingrassatore posto sulla manovella oscillante. Ingrassare ogni 50 ore di lavoro anche la boccia di oscillazione barra, attraverso l'ingrassatore posto sotto la protezione oscillante.

Mantenere registrata la lama con opportuna regolazione dei premilama che non debbono essere tanto stretti da bloccare la lama ma nemmeno permetterle un gioco eccessivo rispetto alle piastrine dei denti. Per effettuare le registrazioni dei premilama per i due tipi, si allentano le viti di bloccaggio e si regola la vite di pressione. Quando i premilama sono consumati, conviene procedere alla loro sostituzione anche se possono premere ancora. Registrare il gioco tra la lama e la striscia di consumo allentando le viti che fissano i premistriscia e spostando in avanti la striscia fino ad appoggiare contro l'asta che porta chiodate le sezioni lama. Bloccare poi di nuovo i premistriscia. Per smontare la lama togliere l'attacco lama a L smontando le due viti e sfilare la lama. Avere cura, dopo aver rimontato la lama, di stringere bene le viti di fissaggio dell'attacco. Usare sempre lame ben affilate: la macchina sforzerà meno e durerà di più. Dopo ogni giornata di lavoro lavare la barra falciante liberandola da ogni residuo di erba o terra; controllare saltuariamente che tutte le viti siano ben serrate.

Attenzione: Quando si rimonta la fresa riattivare il dispositivo di sicurezza disinnesto fresa (fig. 3, n.17).

SPAZZANEVE

Questo attrezzo (fig.18) studiato appositamente per questo motocoltivatore, è molto utile per lo sgombero della neve da piazzali, accessi di garage, ecc. È costituito da una fresa turbina, racchiusa in un apposito carter aperto sul davanti, che girando ad elevato regime di rotazione raccoglie la neve e la espelle attraverso un tubo di lancio ad inclinazione regolabile. La neve può essere così gettata fino ad una distanza di 8-10 m. nella direzione voluta (a destra o a sinistra o in avanti con tutte le posizioni intermedie). Lo spazzaneve si monta sulla flangia attacco attrezzi e si fissa con i due dadi. Lo spazzaneve è largo 80 cm. ed è in grado di sgombrare la neve fino ad una altezza di 40 cm. Per una maggiore aderenza al terreno è consigliabile il montaggio delle zavorre. Nel caso la neve fosse molto bagnata è opportuno tenere la bocca di lancio diretta in avanti per evitare intasamenti nell'uscita. Le due slitte laterali vanno regolate in modo che lo spazzaneve sfiori appena il terreno, se questo è ben piano (strade asfaltate), o da tenerlo alto se il terreno è

accidentato.

Lo spazzaneve si monta sulla flangia attacco attrezzi col manubrio in versione falciatrice e le apposite aste del kit per spazzaneve; in più la leva per l'orientamento del tubo(fig.18).

Attenzione: se viene rimontata la fresa è obbligatorio rimettere nelle condizioni iniziali il dispositivo di sicurezza. Non si assumono responsabilità per la mancata osservanza di questa norma.

Manutenzione: terminato il lavoro è sempre opportuno rimuovere la neve se rimasta nello spazzaneve per evitare che gelando, blocchi la girante della turbina.

Non pulire l'attrezzo col motore in moto. Attenzione, pericolo! Non toccare per nessun motivo la parte in movimento dello spazzaneve.

TRINCIATUTTO 85cm

E' un accessorio (fig.15) in grado di tagliare erbe alte, canniccia e piccoli cespugli, il prodotto tagliato viene finemente sminuzzato, può tritare anche rametti di potatura. E' largo 85cm ed è dotato di rullo con zappe a Y oscillanti. Il trinciatutto si monta tramite attacco rapido sulla flangia attacco attrezzi. Il manubrio deve essere in posizione da falciatrice, portandolo dalla parte del motore; per far questo seguire le istruzioni date per il montaggio della barra falciante. **Attenzione, pericolo! La rotazione del rullo trinciaerba è altamente pericolosa. Non mettere mani o piedi sotto al trinciatutto. Non pulire l'attrezzo col motore in moto. Importante: se viene rimontata la fresa è obbligatorio rimettere nelle condizioni iniziali il dispositivo di sicurezza. Non si assumono responsabilità per la mancata osservanza di questa norma.**

LAMA FRONTALE ORIENTABILE cm. 125

La sua robustezza la rende il mezzo ideale per togliere la neve e spianare cumuli di ghiaia o terriccio; è inclinabile a destra o a sinistra (fig.17). Il manubrio va ruotato in posizione falciatrice, portandolo dalla parte del motore; per far questo seguire le istruzioni date per il montaggio della barra falciante.

SPAZZOLATRICE ORIENTABILE cm. 120

La spazzolatrice (fig.16) applicabile all'attacco attrezzi del motocoltivatore si monta con la stessa procedura della barra falciante. E' molto utile per la pulizia di vialetti, piazzali, ecc... E' indicata per spazzare anche la neve fresca fino ad un'altezza di 10/12 cm. La spazzola è inclinabile a destra o sinistra per formare le andane. Il manubrio va ruotato in posizione falciatrice portandolo dalla parte del motore; per far questo seguire le istruzioni date per il montaggio della barra falciante. Per mettere in rotazione la spazzolatrice bisognerà disattivare il dispositivo di sicurezza che impedisce l'innesto contemporaneo della retromarcia e della presa di forza (necessario invece per l'uso della fresa). **Importante: se viene rimontata la fresa è obbligatorio rimettere nelle condizioni iniziali il dispositivo di sicurezza. Non si assumono responsabilità per la mancata osservanza di questa norma.**

AVVERTENZE PER IL TRASPORTO

Il motocoltivatore non può circolare su strada pubblica. Se la macchina viene trasportata a bordo di un camion o di un rimorchio, abbassare il manubrio, inserire la marcia 1°, assicurare adeguatamente la macchina al mezzo di trasporto mediante funi e/o cinghie. Se si utilizza un sollevatore per caricare la macchina verificare che la portata sia adeguata al peso del motocoltivatore.

MOTOCULTEUR G131

Cher Client,

Nous vous remercions de la confiance et de la préférence que vous avez bien voulu accorder à notre motoculteur et nous sommes certains que son usage répondra entièrement à vos exigences. Pour une utilisation optimale et un entretien à long terme, nous vous demandons de lire attentivement et de suivre scrupuleusement les indications contenues dans ce manuel. Cela vous permettra d'obtenir d'excellents résultats et de sauvegarder votre investissement. Nous vous demandons de conserver ce manuel qui devra toujours accompagner la machine.

DESCRIPTION GENERALE ET USAGE PREVU

Le motoculteur est une machine automotrice à essieu unique, équipé avec une fraise pour travailler le terrain. Ces machines sont généralement utilisées pour la préparation du sol (élimination des mauvaises herbes ou fraisage superficiel) et pour le travail dans de petites surfaces et la finition, dans les ouillères et dans l'horticulture.

La machine est composée par un châssis porteur où le moteur est installé. Celui-ci actionne les roues et la prise de force où la fraise est généralement attachée. La prise de force peut entraîner aussi d'autres outils comme les turbines à neige, les barres de coupe, les broyeurs d'herbe, les brosses orientables, les pompes pulvérisateurs et être utilisée comme support d'attelage pour les lames orientable et les charrues. Il s'agit d'une machine à conducteur marchand où l'utilisateur la conduit grâce à un mancheron où les commandes sont placés.



ATTENTION! Lire attentivement les instructions avant de mettre le moteur en marche. Les précautions suivantes sont importantes pour votre sécurité!

MISES EN GARDE

La prudence est la meilleure arme pour la prévention des accidents. Nous vous demandons de lire attentivement les normes suivantes avant même de commencer le travail. L'utilisation inadéquate du motoculteur et de son équipement peut être dangereuse. Pour réduire ces éventualités de danger, veuillez respecter les précautions nécessaires décrites ci-après:

- 1) Lire entièrement ce manuel avant d'allumer et de mettre en mouvement la machine. Se familiariser avec les commandes et l'utilisation correcte de la machine.
- 2) Suivre avec une attention particulière les mises en garde et les étiquettes de sécurité placées autour de la machine.
- 3) La rotation de la fraise est extrêmement dangereuse, **ne jamais mettre les mains ou les pieds sous la fraise.**
- 4) Avant de confier votre motoculteur à d'autres personnes, il faut leur illustrer aussi bien les normes de sécurité que le mode d'emploi.
- 5) Tenir toute autre personne éloignée (15 mètres min) de la zone de travail. N'utiliser ou démarrer en aucun cas le motoculteur lorsque des animaux ou des personnes se tiennent dans la zone de danger.
- 6) Ne pas utiliser le motoculteur en cas de fatigue. Il est interdit d'utiliser l'appareil après avoir absorbé des drogues, alcool, médicaments etc..., risquant de diminuer les capacités physiques et cognitives de l'opérateur.
- 7) Contrôler le terrain avant d'effectuer le fraisage, vérifier qu'il n'y a pas de pierres, de bâtons ou de corps étrangers qui pourraient endommager les couteaux (p.e. une pierre) ou être lancés au loin et donc être très dangereux.
- 8) **Lors de l'utilisation de l'appareil, porter des vêtements fonctionnels et ajustés. Porter des chaussures solides, lunettes ou visière de protection, casque ou protections auditives, gants robustes et pantalons longues. Ne pas porter des vêtements amples (par exemple d'écharpes) qui peuvent être pris dans les pièces en rotation.**

- 9) Toujours traiter les pentes dans le sens transversal, jamais dans le sens de la longueur. Faire particulière attention en cas de changement de direction et éviter d'utiliser l'appareil sur des pentes très raides.
- 10) Ne jamais laisser des jeunes de moins de 16 ans utiliser l'appareil.
- 11) Faire attention quand on enclenche la marche arrière. Le terrain derrière l'appareil doit être libre. En cas de danger relâcher le guidon. L'appareil va s'arrêter immédiatement.
- 12) Il est dangereux d'actionner brusquement les leviers, avec le moteur à plein régime.
- 13) Pour éviter le danger d'exhalaisons toxiques, ne pas faire tourner le moteur dans un local fermé.
- 14) **ATTENTION!** Ne conserver l'essence que dans des réservoirs prévus à cet effet. Ne faire le plein de l'appareil qu'à l'air libre et à l'abri d'étincelles, de flammes, de sources de chaleur et autres sources d'étincelles. Ne pas fumer au cours de cette opération. Faire le plein d'essence avant de démarrer le moteur. Ne pas ouvrir le bouchon du réservoir ou ne pas faire le plein d'essence lorsque le moteur tourne ou qu'il est encore chaud.
- 15) Éviter les fuites de combustible; après avoir rempli le réservoir, nettoyer soigneusement les fuites avant d'activer le moteur.
- 16) Stocker le carburant dans des contenants spécifiquement prévus à cet effet.
- 17) Utiliser le motoculteur uniquement en plein jour ou avec un bon éclairage artificiel.
- 18) L'appareil ne doit en aucun cas servir à briser ou écraser de matériaux de construction, plastiques, métalliques ou des racines, des troncs ou tout type de déchet en général.
- 19) Ne pas utiliser la machine pour transporter personnes ou animaux.
- 20) **Ne pas altérer ou désactiver les dispositifs de sécurité.**
- 21) **N'effectuer aucun réglage ou nettoyage avec le moteur en marche.**
- 22) **Ne pas faire contrôler la machine lorsque le conducteur est au guidon avec le moteur en marche.**
- 23) L'utilisateur est toujours responsable des dommages occasionnés aux tiers et des accidents ou des dangers qui peuvent se produire.
- 24) Les couteaux déformés ou endommagés doivent être remplacés, jamais réparés.
- 25) Utiliser toujours des pièces détachées Grillo d'origine.
- 26) Avant de commencer tout travail avec la machine, vérifier que tous les systèmes contre les accidents dont la machine est équipée fonctionnent parfaitement. Il est formellement interdit de les exclure ou de les modifier.
- 27) Avant de commencer le travail, contrôler que les vis et écrous de blocage de la fraise et des couteaux sont bien serrés.
- 28) Les équipements de protection (capots, garde-boue, etc) doivent être maintenus durant le travail.
- 29) Ne pas nettoyer la fraise lorsque le moteur est allumé.
- 30) Ne pas utiliser la machine nu-pieds.
- 31) Ne pas modifier les réglages du moteur, en particulier le nombre de tours maximal.
- 32) Laisser refroidir le moteur avant de garer la machine dans des locaux fermés.
- 33) **ATTENTION:** pour réduire tout danger d'incendie, éliminer les herbes, les feuilles et la poussière qui pourraient obstruer le moteur, le pot et les collecteurs d'échappement.
- 34) Effectuer l'éventuelle vidange du réservoir du carburant en plein air.
- 35) Marcher, ne jamais courir pendant l'utilisation.
- 36) Veiller à ne pas mettre les pieds trop près de la fraise.
- 37) Ne pas soulever ou transporter la machine avec le moteur en marche.
- 39) Les motoculteurs Grillo ont été conçus uniquement pour être utilisés avec des accessoires originaux Grillo ou avec des accessoires de constructeurs agréés Grillo. Ne jamais brancher des outils qui ne sont pas d'origine Grillo, qui ne sont pas produits par de constructeurs agréés Grillo ou qui ont été modifiés sans autorisation Grillo. En cas de doute, veuillez vous adresser au concessionnaire agréé Grillo le plus proche ou bien directement au Service Assistance Grillo.

Tout usage impropre du motoculteur ne sera pas couvert par la garantie. Le fabricant décline toute responsabilité en cas de mauvaise utilisation.

ATTENTION!

Lors d'une utilisation prolongée de la machine, il est recommandé l'emploi de systèmes de protection auditive. Veuillez utiliser bouchons d'oreilles ou casques conformes aux normes en vigueur (fig. A).



Fig. A

IDENTIFICATION ET ASSISTANCE



IDENTIFICATION

La machine est munie d'une plaquette placée sur la boîte qui indique le numéro de série. Ce numéro est indispensable pour toute demande d'intervention technique et sur les commandes de pièces détachées.

SERVICE ASSISTANCE

Ce manuel fournit les indications pour l'usage du motoculteur et pour un entretien générale réalisable par l'utilisateur. Pour toute intervention non décrite dans ce manuel, contacter un concessionnaire Grillo le plus proche.

PIECES DETACHEES

Nous recommandons d'utiliser exclusivement des pièces détachées d'origine, les seules qui offrent des caractéristiques de sécurité et d'interchangeabilité. Toutes les demandes doivent indiquer le numéro de série de l'appareil. Pour les pièces détachées du moteur, respecter les indications préconisées dans le manuel spécifique.

GARANTIE

La garantie est assurée selon les modes et les limites indiquées par la loi en vigueur. Le revendeur devra remettre au client final une copie de la carte de garantie de la machine, qui pourra être téléchargée du site Grillo après avoir enregistré la machine même. En ce qui concerne le moteur, seulement les conditions prévues par le fabricant concerné sont valables.

COMMENT COMMANDER LES PIECES DETACHEES

Indiquer toujours le numéro de matricule de la machine et le numéro de code de la pièce à remplacer. S'adresser au concessionnaire autorisé le plus proche. Voici notre adresse:

GRILLO S.p.A.
Via Cervese 1701 – 47521
CESENA (FC) - ITALIE
Tél. 0039 / 0547 / 381333 - Fax 0039 / 0547 / 632011
Web site: www.grillospa.it - E-mail: grillo@grillospa.it

CARACTERISTIQUES TECHNIQUES

TYPES DE MOTEUR

Briggs&Stratton VANGUARD 16 (moteur à essence)

Lombardini-Kohler 3LD510 (moteur diesel)

MACHINE

Embrayage: embrayage à disque actif.

Boîte: engrenages à bain d'huile; 4 vitesses AV et 2 vitesses AR (version motoculteur) et 2 vitesses AV + 2AR (version motofaucheuse).

Les vitesses d'avancement en km/h avec le moteur à 3.000 tours/min. sont les suivantes:

Vitesse	Vitesse avec roues 5.00-12 et roues 6.5/80-12
Ière	1,2
IIème	2,4
IIIème	3,4
IVème	7,1
Ière ARRIERE	1,7
IIème ARRIERE	3,5

Prise de force: supérieure (sur demande) et synchronisée avec la boîte inférieure à 1028 tours en sens horaire avec le moteur à 3000 tours/min.

Empêchement marche arrière: c'est un dispositif de sécurité qui empêche l'insertion de la marche AR avec la prise de force activée.

Roues: pneumatiques 5.00-12, 6.5/80-12 et roues métalliques Ø 46x12 cm.

Différentiel: avec blocage et commandé du guidon.

Guidon: réglable en hauteur et latéralement sur plusieurs positions et réversible.

Fraise: standard 70 cm, transformable en 55 cm et 85 cm.

Poids:

- 200 kg avec moteur Briggs&Stratton VANGUARD 16, roues et fraise

- 215 kg avec moteur Lombardini-Kohler 3LD510, roues et fraise

Accessoires: élargisseurs pour roues et fraise, roues en fer, roue de support de la fraise, porte-outils, charrue simple, charrue brabant demi-tour, buttoir réglable ou derrière la fraise, arracheur pommes-de-terres, barre faucheuse, remorque traînée, kit freins à tambour, masses, broyeur à fléaux, lame à neige, brosse orientable, turbine à neige, enfouisseur de pierres, charrue rotative, herse rotative.

MISE EN SERVICE DE LA MACHINE

- 1) Contrôler que la machine soit intacte et qu'elle n'ait pas été endommagée pendant le transport.
- 2) Enlever la machine de l'emballage en faisant attention à ne pas endommager leviers et câbles. Utiliser un chariot élévateur (capacité min. 300 kg). Avant de mettre la machine sur le terrain, monter les roues en faisant attention à bien fixer les écrous (fig. 2, n. 6).
- 3) Pour optimiser l'emballage la machine est livrée avec le guidon en version motofaucheuse (guidon plié sur le moteur). Pour positionner le guidon en version motoculteur pousser le levier (fig. 1, n. 2) et tourner le guidon lentement en sens anti-horaire de 180° en faisant attention à ne pas endommager les câbles. Après insérer les leviers de commande (fig. 1, n. 3 – 12 – 13 – 15). Important: les leviers livrés avec la machine se montent sur la version motoculteur. Pour la version motofaucheuse il est nécessaire d'acheter le kit leviers correspondant.
- 4) Avant de monter l'accessoire remplir la l'accouplement de la prise de force avec de la graisse. Après monter l'accessoire (par ex. fraise ou barre faucheuse) et serrer bien à fond les écrous de fixation (fig. 3, n. 7).
- 5) Insérer l'huile moteur (voir la notice du moteur – le bouchon pour l'huile moteur se trouve sous le

capot).

6) Contrôler le niveau de l'huile de la boîte à vitesses à travers le bouchon correspondant (fig. 4, n. 16). Utiliser si nécessaire de l'huile MP 85W90.

7) Introduire l'huile dans le filtre à air en utilisant le même type d'huile que pour le moteur (fig. 1, n. 10).

8) Vérifier la pression des pneus (voir le tableau):

5.00-12	2 PLY RATING	1,5 BAR
6.5/80-12	2 " "	1,5 "

9) Contrôler le voltage de la batterie, celui-ci ne devant pas être inférieur à 12V; si nécessaire, effectuer la recharge de la batterie à 12,5V sur charge lente pendant 2 heures.

IMPORTANT!

Éviter d'inverser les polarités de la batterie pendant le montage.

10) Remplir le réservoir de carburant au moyen d'un entonnoir muni d'un filtre très fin.

11) Effectuer les contrôles des niveaux, la machine étant placée en position parfaitement horizontale.

MODE D'EMPLOI

Avant de démarrer le moteur contrôler toujours:

- le niveau d'huile dans le moteur (fig. 2, n. 20) et dans la boîte à vitesses (fig. 4, n. 16). Le niveau d'huile doit se trouver entre les deux lignes.
- que tous les vis et les écrous soient bien serrés, en particulier les écrous de fixation des couteaux et des accessoires du motoculteur.
- que tous les leviers soient au point mort.
- que le filtre à air soit bien propre et l'huile à niveau (fig. 10, n. 10).
- contrôler le niveau d'huile dans le carter de la fraise (fig. 5).

Remplir le réservoir du carburant (fig. 2, n. 5) un utilisant un entonnoir muni d'un filtre très fin.

DEMARRAGE DU MOTEUR A ESSENCE

Ouvrir le robinet du carburant (si présent), pousser la manette accélérateur jusqu'à moitié-course (fig. 1, n. 14) et engager le dispositif du starter si le moteur est froid (fig. 2, n. 5). Pour démarrer le moteur avec lanceur à rappel automatique tirer la manette (fig. 2, n. 24). Pour démarrer le moteur avec démarrage électrique tourner la clé dans le guidon (fig. 1, n. 9).

DEMARRAGE DU MOTEUR DIESEL

Pousser la manette accélérateur jusqu'à moitié-course (fig. 1, n. 14) et s'assurer que la manette de calage (fig. 1, n. 22) soit tournée complètement vers le haut. Pour démarrer le moteur avec lanceur à rappel automatique tirer la manette (fig. 2, n. 24). Pour démarrer le moteur avec démarrage électrique tourner la clé dans le guidon (fig. 1, n. 9).

DEMARRAGE DE LA MACHINE

Dans le schéma ci-dessous les autocollants placés à coté des leviers dans la boîte à vitesses: ces autocollants indiquent comment sélectionner les différentes marches soit en version motoculteur soit en version motofaucheuse

Pour l'appareil en version **MOTOCULTEUR**:

COMBINAISON	MARCHE
POS. A + RID	1° AVANT
POS. B + RID	2° AVANT
POS. A + VEL	3° AVANT
POS. B + VEL	4° AVANT
POS. A + RM	1° ARRIERE
POS. B + RM	2° ARRIERE

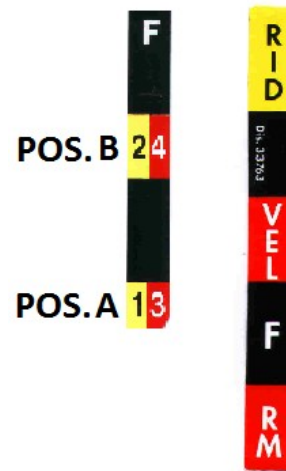

Pour l'appareil en version **MOTOFACHEUSE**:

COMBINAISON	MARCHE
POS. A + RM	1° AVANT
POS. B + RM	2° AVANT
POS. A + RID	1° ARRIERE
POS. B + VEL	2° ARRIERE

Pour démarrer la machine sélectionner la vitesse souhaitée à travers le levier placé à droite du guidon sur la boîte à vitesses (fig. 1, n. 13) et choisir la vitesse lente ou rapide à travers le levier plus externe par rapport au levier des vitesses (fig. 1, n. 3). La machine se mettra en marche en poussant sur le dispositif de sécurité gris (fig. 1, n. 21) et puis en baissant le levier rouge de l'embrayage (fig. 1, n. 1).

ATTENTION: avant de baisser le levier rouge de l'embrayage pour mettre en marche la machine vérifier toujours quelle marche est enclenchée, si la marche avant ou la marche arrière (voir autocollant fig. 1).

Si la marche ne s'enclenche pas immédiatement, ne pas forcer le levier. Au contraire donner des petits coups d'embrayage et pousser le levier jusqu'à que la vitesse s'enclenche.

En relâchant le levier rouge de l'embrayage la machine s'arrête immédiatement mais le moteur reste en marche et le levier rouge revient en position verticale.

DÉBUT DU TRAVAIL (machine en version motoculteur)

Pour actionner la fraise pousser en avant le levier gris de la prise de force (fig. 1, n. 15) jusqu'à qu'on entende le déclic. Si le levier ne s'enclenche pas immédiatement, ne pas forcer le levier. Au contraire donner des petits coups d'embrayage et pousser le levier jusqu'à que la vitesse s'enclenche.

ATTENTION: pendant l'utilisation de la fraise, ne jamais mettre mains et pieds sous le capot et ne jamais ouvrir la porte de la fraise. Cette porte doit rester bien adhérent au terrain pour garantir une utilisation en toute sécurité du motoculteur.

IMPORTANT: pour éviter problèmes à l'embrayage pendant l'utilisation, le levier rouge doit être toujours bien pressé. **Attention:** ne jamais travailler avec le levier rouge partiellement pressé.

Pour déclencher la fraise tirer le levier de la prise de force (fig. 1, n.15).

MARCHE ARRIÈRE (machine en version motoculteur)

Pour enclencher la marche arrière avec la machine en version motoculteur, tirer le levier rouge plus externe, placé à droit du guidon (fig. 1, n. 3). Si la marche arrière ne s'enclenche pas

immédiatement, ne pas forcer le levier. Au contraire donner des petits coups d'embrayage et pousser le levier jusqu'à que la vitesse s'enclenche.

ATTENTION: avant de baisser le levier rouge de l'embrayage pour mettre en marche la machine vérifier toujours quelle marche est enclenchée, si la marche avant ou la marche arrière (voir autocollant fig. 1).

ATTENTION: pour raisons de sécurité dans tous les motoculteurs Grillo il est impossible d'actionner la fraise avec la marche arrière enclenchée. Avant d'enclencher la marche arrière il faut toujours désactiver la prise de force.

EN CAS DE DANGER RELACHER IMMEDIATEMENT LE LEVIER ROUGE DE L'EMBRAYAGE (fig. 1, n.1). LA FRAISE ET LA MACHINE S'ARRETERONT IMMEDIATEMENT.

REGLAGE DU GUIDON

Pour régler la hauteur du guidon débloquer le levier (fig. 1, n. 11), soulever ou baisser le guidon et en suite relâcher le levier pour positionner le guidon dans la position souhaitée. Pour tourner le guidon utiliser le levier (fig. 1, n. 2), tourner le guidon à droite ou à gauche et ensuite relâcher le levier pour positionner le guidon dans la position souhaitée.

BLOCAGE ET DEBLOCAGE DU DIFFERENTIEL

Les motoculteurs G131 sont équipés de différentiel sur l'essieu des roues. À gauche, sur le guidon, un levier noir (fig. 1, n. 12) permet à l'opérateur de bloquer (en tournant le levier en bas) ou débloquer (en tournant le levier vers le haut) le différentiel.

Dans des conditions normales du travail le différentiel est débloqué pour avoir une meilleure facilité dans les manœuvres. Par contre, en présence d'un terrain à faible portance, l'enclenchement du blocage différentiel permet d'avoir une traction optimale.

BLOCAGE ET DEBLOCAGE DE L'AXE DES ROUES

Il est possible de bouger la machine manuellement en débloquant l'axe de roues de la transmission. Pour débloquer l'axe tourner le levier placé à la base du guidon (fig. 4, n. 19 – suivre les indications de l'autocollant placé à coté du levier). Une fois positionné la machine dans la position souhaitée, remettre le levier dans la position d'origine (position de travail).

ATTENTION: Il est extrêmement dangereux de laisser l'axe de roues débloqué en pentes.

CALAGE DU MOTEUR A ESSENCE

Tourner la clé de démarrage en sens anti-horaire (fig. 2, n. 33).

CALAGE DU MOTEUR DIESEL

Pousser complètement la manette du calage du moteur placée sur le coté gauche du guidon (fig. 1, n. 22).

ATTENTION: une fois éteint le moteur, tourner la clé de démarrage en sens anti-horaire pour déconnecter la batterie (fig. 2, n. 23). Si la clé reste en position de contact avec le moteur éteint on risque de décharger la batterie.

ARRÊT DU TRAVAIL

Au terme du travail, éteindre le moteur, enlever la clé de contact, positionner la boîte à vitesses au point mort et déclencher la prise de force.

ATTENTION: ne jamais laisser la machine en pente au point mort. Si la machine doit être laissée en pente, enclencher toujours la première vitesse avant (fig. 1, n. 13).

ATTENTION: Ne pas laisser la machine non gardée, surtout dans des lieux où personnes inexpertes et enfants peuvent avoir accès à la machine sans avoir lu le manuel ni avoir reçu d'instructions pour l'usage en toute sécurité du motoculteur.

REGLES UTILES POUR UN BON USAGE

1) Ne jamais laisser la machine exposée aux intempéries (pluie, neige etc.).

2) Ne pas forcer le levier de la boîte des vitesses si la vitesse ne passe pas; engager la vitesse et

donner des petits coups d'embrayage.

3) **Ne jamais trop forcer le moteur; quand l'échappement fume de manière excessive, le moteur est sous effort: ralentir.**

4) Régler la lame centrale (fig. 20) selon le type de terrain où on travaille (dur ou mouillé).

INCONVÉNIENTS POSSIBLES ET REMÈDES

La liste suivante énumère les petits inconvénients qui peuvent survenir lors de l'utilisation de l'appareil du motoculteur et que le client peut résoudre lui-même:

1) Le moteur ne démarre pas (**moteur à essence**). Vérifier dans l'ordre:

- que le réservoir d'essence est au moins à moitié plein;
- que le robinet d'essence est ouvert;
- que le starter est actionné (si le moteur est froid);
- que l'essence arrive au carburateur;
- que l'ouverture de l'évent sur le bouchon du réservoir n'est pas bouchée;
- que le filtre à filet à l'entrée du carburateur est propre;
- que les gicleurs du carburateur sont propres. Pour contrôler les gicleurs, les dévisser et, s'ils sont sales, les nettoyer au moyen d'un jet d'air.
- que la bougie jette l'étincelle. Pour effectuer ce contrôle, démonter la bougie, la raccorder au câble qui apporte le courant, appuyer la partie métallique à la masse et faire tourner la poulie du moteur comme pour le faire démarrer. Si aucune étincelle ne jaillit entre les deux électrodes, contrôler les connexions du câble de la bougie et si le courant n'arrive toujours pas, remplacer la bougie. En cas de nouvel échec, rechercher la panne dans l'installation électrique, dans le condensateur, dans la bobine ou dans quelque autre organe. Il convient alors de s'adresser au service après-vente le plus proche ou à un atelier spécialisé.

2) Le moteur ne démarre pas (**moteur diesel**). Vérifier dans l'ordre :

- que l'ouverture de l'évent du bouchon du réservoir n'est pas bouchée ;
- que le réservoir du **diesel** est au moins à moitié plein.

3) Si le moteur est en marche mais le motoculteur n'avance pas :

- vérifier que le levier de déblocage de l'axe de roues soit en position de travail (fig. 4, n. 19).
- vérifier que la marche soit enclenchée;
- vérifier que le levier rouge de l'embrayage soit complètement pressé et que le ressort de l'embrayage soit comprimé. Si nécessaire le régler en utilisant l'écrou de réglage du câble de l'embrayage (fig. 1, n. 8).

4) Si le moteur (**diesel**) ne s'éteint pas:

- vérifier que le levier d'arrêt moteur diesel sur le coté gauche du guidon (fig. 1, n. 22) est complètement poussé vers le bas.
- vérifier que le câble d'arrêt moteur est correctement branché au moteur.

PÉRIODES DE LONGUE INACTIVITÉ

Si la machine reste inutilisée pendant une longue période, il est opportun d'adopter les précautions suivantes:

- déverser le carburant ;
- laver soigneusement le moteur et la machine. Huiler le mécanisme d'inversion dans le support guidon.
- démonter la batterie et la ranger dans un bâtiment à l'abri d'intempéries et la recharger une fois par mois (fig. 2, n. 23).

MAINTENANCE ET LUBRICATION

ATTENTION!

- Débrancher la bougie d'allumage avant de procéder à toute opération de nettoyage, d'entretien ou de réparation. Porter des vêtements appropriés et des gants de travail.
- Quand on relève la machine ou une partie de la machine, utiliser toujours des instruments appropriés comme des supports de sécurité.
- Ne pas laisser la machine relevée et sans supports de sécurité non gardée, surtout dans des lieux où personnes inexpertes et enfants peuvent avoir accès à la machine.
- Ne jamais jeter dans la nature les huiles usées, l'essence, le diesel et tout autre produit polluant!
- Un entretien efficace et une lubrification correcte contribuent à maintenir la machine en parfait état de marche.

NOTE: placer la machine en parfaite position horizontale pour contrôler les niveaux d'huile.

HUILE MOTEUR

Respecter scrupuleusement les indications contenues dans le manuel du moteur. **Important:** contrôler le niveau toutes les 4 heures de travail et vidanger toutes les 100 heures environ (fig. 2, n. 20). Utiliser de l'huile moteur 15W40.

FILTRE A AIR

S'assurer que le filtre à air soit bien propre toutes les 8 heures.

Pour le filtre à sec remplacer la cartouche si elle est trop bouchée (ne pas utiliser de l'air comprimé pour la nettoyer).

Pour le filtre à bain d'huile, remplacer ou refaire le niveau d'huile. Utiliser le même huile du moteur.

BOITE A VITESSES

Contrôler le niveau d'huile toutes les 50 heures de travail (fig. 4, n. 16) et, au besoin, ajouter de l'huile MP 85W90 (quantité: 3,3 kg). Remplacer l'huile une fois par an. Pour vidanger l'huile usé du carter de la boîte de vitesse, dévisser le bouchon (fig. 3, n. 18).

HUILE DE LA FRAISE

Contrôler le niveau d'huile toutes les 100 heures de travail en dévissant la vis placée sur le couvercle du carter de fraise (fig. 5) et vérifier que l'huile arrive bien au niveau du trou. Si nécessaire ajouter le même huile utilisé pour la boîte à vitesses (quantité: 400 g.). L'observance de ces normes contribue à maintenir la parfaite fiabilité de tous les organes mécaniques de votre machine.

ENTRETIEN GÉNÉRALE

De par sa conception, le motoculteur G131 exige une maintenance réduite. Toutefois, pour assurer le rendement maximal de la machine, nous conseillons d'effectuer les opérations suivantes:

- Vérifier que toutes les vis et les écrous soient toujours bien serrés et tout particulièrement ceux des couteaux, du moteur et de la fraise au point de l'accouplement.
- Huiler les câbles d'accélération et d'embrayage.
- Huiler la douille de glissement de l'axe de blocage du guidon.
- Enlever les feuilles et l'herbe qui se déposent sur la grille du moteur.
- Vérifier fréquemment les niveaux d'huile et nettoyer fréquemment le filtre d'air.
- Lubrifier avec de la graisse 2 ou 3 fois par an l'embrayage de la machine en détachant la fraise de l'accouplement.

MAINTENANCE EN FIN DE SAISON

Laver soigneusement la machine, remplacer l'huile du moteur, de la boîte de vitesse et de la fraise. Nettoyer le filtre à air. Affûter les couteaux ou les remplacer si elles sont usées.

ATTENTION: les couteaux sont en acier spécial traité thermiquement. Ne jamais souder les couteaux cassés ou usés, ils pourraient se briser et être projetés loin, en causant des dommages.

TABLEAU RECAPITULATIF DE MAINTENANCE						
OPERATION		TOUTES LES 8 HEURES	APRES LES PREMIERES 20 HEURES	TOUTES LES 50 HEURES	TOUTES LES 100 HEURES	TOUTES LES 200 HEURES
Huile moteur	contrôler le niveau	•				
	remplacer		•		•	
Filtre à air	contrôler	•				
	remplacer					
Barre faucheuse	contrôler l'attache lame	•				
	graisser	•				*
Contrôler que la grille d'aspiration du radiateur soit propre		•				
Huile boîte des vitesses	Contrôler le niveau			•		
	remplacer					•
Contrôler fixation et affûtage de la lame			•	•		
Lubrifier avec graisse			•	•		

• opération recommandée

* à effectuer si nécessaire

ACCESSOIRES

ATTENTION:

En montant les divers outils sur la bride d'attache outils, il faut faire coïncider parfaitement l'accouplement de la machine avec l'accouplement de l'outil, de manière à maintenir un parfait centrage. Les écrous des deux prisonniers doivent être placés l'un à côté de l'autre à la main jusqu'en fin de course puis serrés à l'aide d'une clef de manière à ce qu'ils serrent en même temps sur l'accouplement (fig. 3, n. 7).

FRAISE

La fraise sert à briser la croûte superficielle du terrain pour en augmenter la perméabilité et en même temps pour le débarrasser des mauvaises herbes. Le fraisage peut être effectué en première vitesse si le terrain est dur et tenace, ou en deuxième vitesse si le terrain est moelleux ou sablonneux. La profondeur de travail peut être réglée en soulevant ou en baissant le couteau centrale placé sous le corps de la fraise. Pour augmenter la profondeur, il est nécessaire de déplacer la lame vers le haut. On recommande de commencer le travail avec le couteau dans la position plus basse et de le placer plus en haut pour obtenir une profondeur majeure (réglage profondeur de travail – fig. 20).

Important - Si, sur les terrains très durs, la machine tend à sauter en avant, placer le couteau dans le trou n. 1 (fig. 20). Contrôler que le montage des couteaux soit correct.

ATTENTION: en version motoculteur, la marche arrière ne peut pas être enclenchée si la prise de force est active. Le système de sécurité doit être positionné comme indiqué sur la figure 2A. Ne manipuler en aucun cas le système de sécurité.

ATTENTION: ne pas mettre les mains ou les pieds au-dessous du capot de la fraise lorsque le moteur est en marche. La rotation des couteaux est extrêmement dangereuse. Avant d'effectuer toute opération sur la fraise (p.e. remplacement des couteaux etc...) ÉTEINDRE TOUJOURS LE MOTEUR.

ROUE DE DEPLACEMENT POUR FRAISE

Cet accessoire est très utile pour déplacer la machine car il maintient la fraise soulevée par rapport au terrain et facilite ainsi la translation (fig. 8).

ATTENTION: ne pas mettre les mains ou les pieds au-dessous du capot de la fraise lorsque le moteur est en marche. La rotation des couteaux est extrêmement dangereuse. Avant de monter ou démonter la roue de déplacement pour fraise ÉTEINDRE TOUJOURS LE MOTEUR.

CHARRUES

Les charrues pour le motoculteur ont été spécialement étudiées pour obtenir de bons labours sans fatiguer excessivement l'opérateur. Deux versions sont disponibles: la charrue simple et le brabant demi-tour à 180° (fig. 11). Ce dernier est particulièrement indiqué lorsque l'on doit travailler dans les deux sens, par exemple pour les buttages de rangées de vignes ou de fruitiers. La profondeur du sillon peut varier de 10 à 15 cm selon le terrain. Les utilisateurs peuvent obtenir des performances excellentes en montant les roues pneumatiques 5.00-12 et en ajoutant les masses pour roues, qui augmentent l'adhérence de la machine (fig. 10).

BUTTOIR DERRIÈRE LA FRAISE

Il est accroché derrière la fraise et travaille conjointement à elle (fig. 13) pour tracer les sillons pour l'irrigation ou pour la semence.

ATTENTION: ne pas mettre les mains ou les pieds au-dessous du capot de la fraise lorsque le moteur est en marche. La rotation des couteaux est extrêmement dangereuse. Avant de monter ou démonter la roue de déplacement pour fraise ÉTEINDRE TOUJOURS LE MOTEUR.

BUTTOIR RÉGLABLE

Le buttoir réglable (fig. 12 – avec le porte-outils) est un outil spécialement étudié pour exécuter des sillons de semence ou d'irrigation. Il est placé, comme les charrues et la fraise, sur la bride d'attache outils située à l'arrière de la boîte de vitesses. La possibilité de varier la position des deux ailes permet le réglage de la largeur du sillon de 10 centimètres au minimum à 30 centimètres au maximum. La profondeur obtenue peut varier de 10 à 20 cm. Dans le cas où les terrains soient particulièrement durs, il convient d'exécuter en premier lieu une opération de fraisage puis de continuer le travail avec le buttoir. Pour obtenir de meilleures prestations, installer les roues pneumatiques 6.5/80-12 avec élargisseurs (fig. 6).

REMORQUE TRAÎNÉE

La remorque construite pour le motoculteur est un accessoire très utile pour effectuer de petits transports (fig. 19). La maniabilité, le faible encombrement et la rapide application au motoculteur constituent les caractéristiques les plus importantes de cet accessoire. Il est possible de connecter la remorque directement au motoculteur, en laissant la fraise et en reliant la remorque au crochet d'attelage (fig. 9). Capacité de charge maximale: 400 kg sur terrain plain. **Ne pas utiliser la remorque dans des pentes supérieures à 5%. Il est interdit de transporter des passagers. Il est interdit d'utiliser la remorque dans roues publiques.**

CROCHET D'ATTELAGE POUR REMORQUE

Le crochet d'attelage pour remorque sert à attacher le chariot de déplacement ou la remorque au motoculteur sans démonter la fraise. Cette attache se fixe au crochet d'attelage du motoculteur (fig. 9).

MASSES POUR ROUES

Les masses doivent être installées dans les jantes des roues et fixées au moyen de deux des quatre écrous qui fixent les roues. Elles servent à augmenter le poids de la machine et par conséquent, son adhérence et sont spécialement recommandées dans les travaux avec la charrue, le buttoir réglable et éventuellement avec la fraise ou la remorque pour obtenir des performances meilleures (fig. 10).

ENTRETOISES POUR ROUES

Elles servent à élargir la voie et augmentent ainsi la stabilité de la machine sur les pentes transversales. Elles s'intercalent entre les roues et les moyeux porte-roues et élargissent la voie de 6 cm de chaque côté (fig. 6).

ROUES METALLIQUES A CAGE

Ces roues (fig. 7) sont surtout utilisées lors de l'emploi du motoculteur avec fraise sur des terrains très durs. En effet, les petites barres placées sur la circonférence des roues pénètrent dans le terrain, en assurant ainsi un bon ancrage et en empêchant les roues de patiner. Les roues à cage sont aussi utilisées lorsque les autres roues caoutchoutées pourraient patiner ou s'enfoncer dans des terrains mous ou moelleux car à peine travaillés. L'utilisation des roues métalliques à cage est pratique uniquement dans ces cas-là. Dans les autres cas, il est en général recommandé d'utiliser des roues pneumatiques qui, lorsque des prestations d'adhérence limite ne sont pas requises, donnent à la machine une traction plus régulière et servent de coussin élastique entre la machine et le terrain.

BARRE FAUCHEUSE

La barre faucheuse (fig. 14) qui peut être fixée au motoculteur est à commande centrale. La construction robuste et le rendement élevé font de la barre faucheuse l'outil idéal pour faucher de petites pièces de terre lorsque l'achat d'une motofaucheuse n'est pas justifié; la motofaucheuse resterait inutilisée pendant une grande partie de l'année alors que le motoculteur peut être utilisé avec d'autres outils. La barre doit être installée sur l'attache-outils du motoculteur, à l'endroit de la fraise, et fixée au moyen des mêmes écrous. Tourner le guidon de 180° et le placer du côté du moteur. Avant de tourner le guidon, démonter les quatre leviers de commande pour motoculteur et

les remplacer avec les leviers et rallonge du kit pour motofaucheuse. Pour faucher on conseille d'enclencher la deuxième vitesse d'avancement (voir le paragraphe MODE D'EMPLOI dans ce manuel – tableau de la vitesse en version motofaucheuse).

Important: lorsque l'on remonte la fraise, il est obligatoire de remettre le dispositif de sécurité dans les conditions initiales. Nous déclinons toute responsabilité pour la non-observation de cette règle.

Entretien: graisser toutes les 8 heures de travail les pivots du croisillon avec le graisseur situé sur la manivelle oscillante. Graisser toutes les 50 heures de travail la boîte d'oscillation barre avec le graisseur situé sous la protection oscillante.

Régler la lame et les serre-lames qui ne doivent pas être serrés au point de bloquer la lame; veiller à ce qu'il n'y ait pas non plus un jeu excessif par rapport aux plaques des dents. Pour effectuer les réglages des serre-lames pour les deux types, il est nécessaire de desserrer les vis de blocage et de régler la vis de pression. Lorsque les serre-lames sont usés, il faut procéder à leur substitution, même s'ils peuvent encore servir. Régler le jeu entre la lame et la bande d'usure, en desserrant les vis qui fixent les serre-bandes et en déplaçant vers l'avant la bande jusqu'à ce qu'elle touche la barre contenant les sections lame clouées. Bloquer de nouveau les serre-bandes. Pour démonter la lame, enlever l'attache-lame L en démontant les deux vis et désenfiler la lame. Après avoir réinstallé la lame, veiller à bien serrer les vis de fixation de l'attache. Utiliser toujours des lames bien aiguisées : la machine forcera moins et durera plus longtemps. A la fin de chaque journée de travail, laver la barre faucheuse en enlevant tout résidu d'herbe ou de terre; contrôler de temps en temps que toutes les vis sont bien serrées.

Attention: quand on remonte la fraise il est nécessaire de remettre en position le dispositif de sécurité pour le déclenchement de la fraise (fig. 3, n. 17).

TURBINE A NEIGE

Cet appareil (fig. 18) conçu spécialement pour ce motoculteur est très utile pour le déblaiement de la neige des aires de stationnement, des accès de garage, etc. Il est constitué d'une fraise turbine enfermée dans un carter spécial ouvert sur le devant, qui, en tournant à un régime de rotation élevé, absorbe la neige et l'expulse à travers une cheminée à inclinaison variable. La neige peut être ainsi propulsée à une distance de 8-10 mètres dans la direction souhaitée (à droite ou à gauche ou en avant avec toutes les positions intermédiaires). La turbine à neige est montée sur la bride d'attache outils et fixée au moyen de deux écrous, le guidon doit être tourné en position de travail « motofaucheuse » et il faut monter les leviers du kit leviers turbine à neige ainsi que le levier pour choisir l'orientation du tuyau d'éjection

La turbine à neige a une largeur de 80 cm et peut déblayer une hauteur de neige maximum de 40 cm. Pour des prestations optimales, il est recommandé de monter les masses ou les chaînes. Lorsque la neige est très mouillée, il est opportun de tenir l'ouverture de la cheminée dirigée en avant pour éviter l'engorgement au niveau de la sortie. Les deux petites glissières latérales devront être réglées de manière à effleurer le terrain, si ce dernier est bien plat (routes goudronnées), ou de manière à maintenir élevé la turbine à neige, si le terrain est accidenté.

Important: si l'on souhaite remonter la fraise, il est obligatoire de remettre dans les conditions initiales le dispositif de sécurité. Nous déclinons toute responsabilité pour la non-observation de cette règle.

Entretien: une fois le travail terminé, il est toujours bon d'enlever la neige restée bloquée dans la turbine pour éviter, qu'en gelant, elle bloque la roue de la turbine. **Ne pas nettoyer l'outil avec le moteur en marche. Attention, danger! Ne toucher jamais les parties en mouvement de la turbine à neige.**

BROYEUR A FLÉAUX 85 cm

Le broyeur à fléaux (fig. 15) peut couper l'herbe haute, les petites cannes et de petits arbustes et le produit coupé est finement haché. Il peut également hacher des petites émondes. Il a une largeur de 85 cm et fonctionne avec un rouleau à houes fourchues oscillantes à Y. Utilisé avec les lames coupe-herbe au lieu des houes fourchues, il fait un excellent travail même sur la pelouse anglaise. Le broyeur à fléaux se monte sur l'attache outils du motoculteur à l'aide de l'attache rapide. Pour cela, suivre les instructions données pour le montage de la barre faucheuse.

Attention, danger! La rotation du rouleau du broyeur à fléaux est très dangereuse. Ne jamais mettre mains ou pieds sous le broyeur à fléaux. Ne pas nettoyer l'outil avec le moteur en marche.

Important: si l'on souhaite remonter la fraise, il est obligatoire de remettre dans les conditions initiales le dispositif de sécurité. Nous déclinons toute responsabilité pour la non-observation de cette règle.

LAME FRONTALE ORIENTABLE cm 125

Il est, par sa robustesse, le moyen idéale pour déblayer la neige, pour niveler le gravier ou le terreau, il s'incline à droite et à gauche (fig. 17). Tourner le guidon de 180°, en l'amenant sur le côté du moteur ; pour cela, suivre les instructions données pour le montage de la barre faucheuse.

BROSSE ORIENTABLE cm 120

La brosse (fig. 16) doit être attaché au porte-outils du motoculteur en suivant la même procédure de la barre faucheuse. Elle est très utile pour nettoyer rues et places et peut être utilisés pour déblayer la neige fraîche jusqu'à 10-12 cm. La brosse est orientable à gauche et à droite pour former des andains. Tourner le guidon de 180°, en l'amenant sur le côté du moteur ; pour cela, suivre les instructions données pour le montage de la barre faucheuse. Pour faire tourner la brosse, il est nécessaire de désactiver le dispositif de sécurité qui empêche l'embrayage simultané de la marche arrière et de la prise de force (nécessaire pour l'emploi de la fraise).

Important : si l'on souhaite remonter la fraise, il est obligatoire de remettre dans les conditions initiales le dispositif de sécurité. Nous déclinons toute responsabilité pour la non-observation de cette règle.

TRANSPORT DU MOTOCULTEUR

Le motoculteur ne peut pas circuler sur la voie publique. Lorsque le motoculteur est transporté à bord d'un camion ou d'une remorque, baisser le guidon, engager la première vitesse et fixer le motoculteur à l'aide de cordes et/ou courroies. Si l'on utilise un élévateur, vérifier que la capacité de charge soit appropriée au poids du motoculteur.

EINACHSSCHLEPPER G131

Sehr geehrter Kunde,

Wir danken Ihnen für Ihr Vertrauen, und sind zuversichtlich, dass Sie mit Ihrem neuen Einachsschlepper voll und ganz zufrieden sein werden. In der vorliegenden Anleitung finden Sie alles, was Sie für den Gebrauch und die Wartung Ihrer Maschine wissen müssen. Lesen Sie es daher aufmerksam durch, und halten Sie sich genau an die Anleitungen, damit Sie auch wirklich immer optimale Resultate erzielen und lange Freude an Ihrer Maschine haben werden. Bewahren Sie dieses Handbuch immer zusammen mit der Maschine auf.

ALLGEMEINE BESCHREIBUNG UND VORGESEHENER GEBRAUCH

Der Einachsschlepper ist eine selbstfahrende Maschine mit nur einer Achse, der mit einer Fräse zur Bearbeitung des Bodens ausgestattet ist.

Diese Maschine wird benutzt, um den Boden vorzubereiten (Entfernen von Unkraut, oberflächliches Fräsen) und ist gedacht für kleine Feldstücke, Gartenbau und Verbesserungsarbeiten im Garten. Sie ist auch in Obstanlagen zwischen den Reihen geeignet.

Die Maschine besteht aus einem Trägerrahmen, wo der Motor aufgebaut ist. Der Motor setzt sowohl die Räder als auch eine Zapfwelle in Gang, und die Zapfwelle ist normalerweise mit einer Fräse verbunden. Dank der Zapfwelle kann man auch andere Werkzeuge verbinden, wie z. B. Schneefräse, Mähbalken, Wiesenmäher, schwenkbares Schneeschild, Einscharpflug, schwenkbare Kehrmaschine, Zerstäuber-Pumpe etc...

Es handelt sich um eine Maschine, die vom Benutzer zu Fuß durch einem Lenkholm geführt wird, mit der Schaltung am Lenkholm.



ACHTUNG! Vor dem Anlassen des Motors die folgenden sicherheitstechnischen Hinweise aufmerksam durchlesen.

SICHERHEITSTECHNISCHE HINWEISE

Vorsicht ist immer die beste Maßnahme, um Unfälle zu vermeiden!

Lesen Sie die folgenden Hinweise genau durch, bevor Sie mit der Arbeit beginnen.

Ein unsachgemäßer Gebrauch der Maschine und ihrer Ausrüstung kann Personen- oder Sachschäden zur Folge haben. Um alle eventuellen Risiken auf ein Minimum zu reduzieren, sind die folgenden Hinweise genauestens zu beachten:

1) Lesen Sie dieses Handbuch vor der ersten Benutzung der Maschine aufmerksam und vollständig durch. Machen Sie sich mit den Steuervorrichtungen und dem sachgemäßen Gebrauch der Maschine vertraut.

2) Die auf der Maschine angebrachten Hinweise bzw. Plaketten beachten.

3) Hände und Füße von der rotierenden Fräse fernhalten - Verletzungsgefahr!

4) Den Gebrauch des Einachsschleppers nur denjenigen Personen erlauben, die die vorliegende Anleitung gelesen haben oder entsprechend für einen sicheren und angemessenen Gebrauch des Einachsschleppers unterwiesen wurden.

5) Vergewissern Sie sich vor dem Einschalten der Maschine, dass Kinder oder Tiere mindestens 15 Meter von der zu bearbeitenden Fläche entfernt sind. Auf keinen Fall darf das Annähern von dritten Personen oder Tieren beim Anlassen oder Gebrauch der Maschine erlaubt werden.

6) Das Gerät auf keinen Fall benutzen, wenn Sie unter Alkoholeinfluss stehen und/oder müde sind.

7) Vor dem Fräsen den Boden kontrollieren; Steine, Stöcke oder andere Gegenstände können von der Fräse weggeschleudert werden oder die Maschine beschädigen, und müssen daher entfernt werden.

8) **Beim Arbeiten immer geeignete Arbeitskleidung tragen. Es wird empfohlen, Arbeitsschuhe, Schutzbrillen, Gehörschutzstöpsel oder Kapselgehörschutz, Arbeitshandschuhe und lange Hosen zu tragen. Vermeiden Sie das Tragen von Kleidung oder Accessoires, die sich in den Steuervorrichtungen oder in der Fräse verfangen könnten**

(z.B. keine breitekrepmpigen Hosen, Schals etc. tragen).

9) Bei Arbeiten an Hängen stets mit Vorsicht vorgehen, niemals bergauf oder bergab arbeiten, sondern senkrecht im Verhältnis zum Hang arbeiten. Besonders vorsichtig bei Richtungsänderungen sein. Die Maschine nicht auf allzu steilen Hängen einsetzen.

10) Das vorgeschriebene Mindestalter für die Benutzung der Maschine beträgt 16 (sechzehn) Jahre.

11) Im Rückwärtsgang nur langsam fahren. Stellen Sie sicher, dass der Boden hinter Ihnen frei von Hindernissen ist. Bei Gefahr den Lenkholm loslassen. Die Maschine stoppt sofort.

12) Bei hohen Motordrehzahlen müssen die Bedienungshebel "mit Gefühl" benutzt werden.

13) Den Motor nicht in geschlossenen Räumen laufen lassen (Vergiftungsgefahr - gefährliche Abgase).

14) **ACHTUNG!** Der Treibstoff ist leicht entzündlich. Den Treibstoff in speziell zu diesem Zweck hergestellten Kanistern aufbewahren. Stets im Freien und niemals bei angelassenem Motor nachtanken. Den Tankdeckel niemals bei angelassenem Motor öffnen oder wenn es heiß ist. Beim Austreten von Treibstoff auf keinen Fall versuchen, den Motor anzulassen sondern versuchen, die Maschine aus dem Gefahrenbereich zu entfernen unter Vermeidung von Zündquellen, bis die Abgase völlig verdampft sind.

15) Keinen Treibstoff verschütten, und beim Tanken ausgetretenen / verschütteten Treibstoff vor dem Anlassen des Motors entfernen.

16) Den Treibstoff in speziell zu diesem Zweck hergestellten Behältern aufbewahren.

17) Nur bei Tageslicht oder guter Beleuchtung arbeiten.

18) Den Einachsschlepper auf keinen Fall benutzen zur Zertrümmerung oder zum Zerquetschen von Baumaterial, Plastikmaterial, Metallteilen, Wurzeln, Stämmen oder Abfall im Allgemeinen.

19) Die Maschine nicht benutzen, um Personen, Tieren oder Dinge zu befördern.

20) Die Sicherheitsvorrichtungen auf der Maschine niemals außer Funktion setzen bzw. entfernen!

21) Niemals mit laufendem Motor Reinigungsarbeiten bzw. Einstellungen durchführen.

22) Die Maschine niemals von einer anderen Person kontrollieren lassen, während Sie selbst auf dieser sitzen und der Motor läuft.

23) Der Benutzer ist immer für anderen Personen zugefügte Schäden verantwortlich!

24) Beschädigte bzw. verformte Hacken nicht reparieren, sondern immer auswechseln.

25) Ausschließlich Original-Grillo-Ersatzteile verwenden.

26) Vor jeder Benutzung der Maschine sicherstellen, dass alle Sicherheitsvorrichtungen funktionieren. Es ist strengstens untersagt, die Sicherheitsvorrichtungen außer Funktion zu setzen oder zu entfernen.

27) Vor jeder Benutzung der Maschine sicherstellen, dass alle Schrauben und Feststellmutter der Fräs- bzw. der Hackeinrichtung gut angezogen sind.

28) Die Schutzverkleidung (Gehäuse, Kotbleche, usw.) darf auf keinen Fall abmontiert werden.

29) Die Fräse niemals bei laufendem Motor reinigen.

30) Niemals barfuß arbeiten.

31) Die Einstellung des Motors, insbesondere die maximale Drehzahl, nicht verstellen.

32) Bevor die Maschine in einem geschlossenen Raum abgestellt wird, muss der Motor abgekühlt sein.

33) **ACHTUNG:** Um die Brandgefahr zu reduzieren, müssen der Motor, der Auspufftopf, die Auspuffkrümmer immer frei von Gras, Blättern, Staub usw. gehalten werden.

34) Den Treibstofftank immer nur im Freien entleeren.

35) Nicht laufen, sondern die Maschine stets im Gehschritt begleiten.

36) Den Motor mit einem angemessenen Abstand der Füße von der Fräse anlassen.

37) Die Maschine auf keinen Fall bei angelassenem Motor anheben oder transportieren.

38) Die Grillo Einachsschlepper wurden einzig zum Einsatz mit Grillo Original Zubehör konzipiert oder mit von Zubehör anderer Hersteller, das von Grillo genehmigt wurde. Auf keinen Fall darf Zubehör eingesetzt werden, das nicht Original Grillo ist oder von Herstellern produziert wurde, die nicht von Grillo genehmigt wurden. Bei Fragen wenden Sie sich immer an den Grillo Fachhändler oder an den Grillo Service.

Jeder unsachgemäße Gebrauch hat den Verfall des Garantieanspruches und der Haftung des Herstellers zur Folge.

ACHTUNG!

Bei andauerndem Gebrauch der Maschine stets den Normen konformem Gehörschutz (Gehörschutzstöpsel oder Kapselgehörschutz) tragen.



ABB. A

IDENTIFIKATION UND KUNDENDIENST



IDENTIFIKATION DER MASCHINE

Auf dem Getriebe befindet sich eine Plakette mit der Seriennummer der Maschine, die für die Bestellung von Ersatzteilen und bei allen die Maschine betreffenden Anfragen an den Hersteller/Händler anzugeben ist.

KUNDENDIENST

In diesem Handbuch finden Sie Anleitungen für den korrekten Gebrauch Ihrer Maschine und die vom Benutzer allein durchführbaren Wartungsarbeiten. Für alle nicht in diesem Handbuch beschriebenen Eingriffe und Arbeiten wenden Sie sich bitte an Ihren Grillo- Händler.

ERSATZTEILE

Verwenden Sie ausschließlich Original-Ersatzteile, die unter sicherheits- und montagetechnischem Standpunkt keine Probleme bereiten können. Bei der Ersatzteilbestellung immer die Seriennummer der Maschine angeben. Für die Ersatzteile des Motors die Hinweise im Handbuch des Motors beachten.

GARANTIE

Es gelten die gesetzlichen Garantiebedingungen. Der Händler muss eine Kopie der Garantie-Karte der Maschine dem Kunden aushändigen. Die Kopie kann von der Grillo Webseite heruntergeladen werden. Für den Motor gelten die vom jeweiligen Hersteller vorgesehenen Garantiebedingungen.

BESTELLUNG DER ERSATZTEILE

Immer die Seriennummer der Maschine und die Artikelnummer des gewünschten Ersatzteils angeben. Wenden Sie sich bitte an unsere Servicewerkstätten, die Sie in jedem Land finden.

GRILLO S.p.A.

Via Cervese 1701 - 47521 CESENA (FC) - ITALIEN

Tel. 0039 / 0547 / 381333 - Fax 0039 / 0547 / 632011

Website: www.grillospa.it - E-mail: grillo@grillospa.it

TECHNISCHE DATEN G131

MOTORTYPEN

BRIGGS&STRATTON Vanguard 16 (Benzinmotor)

LOMBARDINI-KOHLER 3LD510 (Dieselmotor)

MASCHINE

Kupplung: Aktive Scheibenkupplung.

Getriebe: Zahnradgetriebe im Ölbad; 4 Vorwärts- und 2 Rückwärtsgänge (Version Einachsschlepper) und 2 Vorwärtsgänge und 2 Rückwärtsgänge (Version Motor-Balkenmäher).
Geschwindigkeit in km/h bei 3.000 U.p.M.:

Gang	Räder 5.00-12 und 6.5/80-12
1.	1,2
2.	2,4
3.	3,4
4.	7,1
1. RG	1,7
2. RG	3,5

Zapfwelle: Oben (auf Anfrage) synchronisiert mit Getriebe, unten 1028 Umdrehungen im Uhrzeigersinn bei 3000 Motorumdrehungen/Min.

Rückwärtsgang-Sperre: Diese Sicherheitseinrichtung verhindert ein Einlegen des Rückwärtsganges bei eingelegerter Zapfwelle.

Räder: Luftbereifung 5.00-12 und 6.5/80-12 und Eisenräder Ø 46x12 cm.

Differential: Mit Sperre; Bedienung vom Lenkholm aus.

Lenkholm: Mehrstufig höhen- und seitenverstellbar, reversibel.

Fräseinrichtung: Standard 70 cm; auf 56 cm und 85 cm verstellbar.

Gewicht:

- 200 Kg mit B&S Motor Vanguard 16, Rädern und Fräse

- 215 Kg mit Lombardini-Kolher 3LD510 Motor, Rädern und Fräse

Anbaugeräte und Zubehörteile: Fräse, Verbreiterung für Fräse, Räderverbreiterung, Eisenräder, Transportrad für Fräse, Anhängerkupplung, Einscharpflug, 180°Dreh-Pflug, verstellbarer Häufelkörper, Häufelkörper hinter der Fräse, Kartoffelrodepflug, Mähbalken, gezogener Anhänger, Trommelbremsen, Radgewichte, Schlegelmäher, Schneeschild, Kehrmaschine, Schneefräse, Umkehrfräse, rotierende Egge, rotierender Pflug.

INBETRIEBNAHME DER MASCHINE

1) Die Maschine auf Transportschäden hin untersuchen.

2) Die Maschine aus der Verpackung herausnehmen und dabei achten, dass weder Hebel noch Kabel beschädigt werden. Benutzen Sie den hierfür vorgesehenen Kran mit Mindesttragkraft 300 kg. Bevor die Maschine auf den Boden gestellt wird, muss man sicherstellen, dass die Reifen montiert und die Befestigungsmuttern angezogen wurden. (Abb. 2 Pos. 6)

3) Zur Optimierung der Verpackung wird die Maschine mit dem Lenkholm in Motorbalkenmäher Version geliefert (d.h. der Lenkholm wird über den Motor gelegt). Möchte man den Lenkholm in die Position Einschlepper drehen, muss man den Hebel (Abb. 1, Pos. 2) drücken und dann den Lenkholm entgegen den Uhrzeigersinn langsam um 180° drehen. Achten Sie hierbei, dass die Kabel nicht zerquetscht werden. Fügen Sie danach die vorgesehenen Steuerstangen ein (Abb. 1; 3; 12; 13; 15).

Merke: Die zum Standardmodell mitgelieferten Stangen sind eigens für die Version Einachsschlepper vorgesehen. Für die Version Motorbalkenmäher ist ein auf Bestellung erhältliches Kit Steuerstangen vorgesehen.

4) Die Zapfwelle der Maschine um die Kupplung mit Fett schmieren und dann das Zubehör (z.B.

Fräse, Mähbalken usw.) anschließen und die Befestigungsmuttern festziehen. (Abb. 3 Pos. 7).

5) Motoröl einfüllen, halten Sie sich genau an das beiliegende Handbuch (der Deckel für das Motoröl befindet sich unter der Haube).

6) Getriebeöl überprüfen (Abb. 4, Pos. 16), benutzen Sie Öl der Marke MP 85W 90, oder die internationale Entsprechung ÖI API GL5, US MIL-L-2105D.

7) Öl im Luftfilter einfüllen und dasselbe Öl wie für den Motor verwenden (Abb. 1, Pos. 10).

8) Reifendruck kontrollieren (siehe Tabelle):

REIFENDRUCK		
5.00-12	2 PLY RATING	1,5 BAR
6.5/80-12	2 “ “	1,5 BAR “

9) Die Batterie kontrollieren; die Spannung darf nicht weniger als 12,5V betragen; ggf. Batterie nachladen. Die Batterie mit einem auf 12,5V und langsames Laden eingestelltem Ladegerät 2 Stunden lang aufladen.

WICHTIGER HINWEIS! Während der Montage die Pole der Batterie nicht umkehren.

10) Den Tank auffüllen; dazu einen mit einem sehr feinen Filter ausgerüsteten Trichter verwenden.

11) Bei den Ölstandkontrollen muss die Maschine immer horizontal stehen.

BEDIENUNGSANLEITUNG

Vor Anlassen des Motors immer folgende Kontrollen durchführen:

- Den Ölstand des Motors (Abb. 2, Pos. 20) und des Schaltgetriebes (Abb. 4, Pos. 16); das Öl muss zwischen den zwei Eichmarken sein.
- Sicherstellen, dass alle Schrauben und Muttern fest angezogen sind, insbesondere für die Schrauben und Muttern zum Befestigen der Hacken und der Geräte am Einachsschlepper.
- Prüfen, dass alle Hebel in Leerlaufposition sind
- Dass der Luftfilter stets sauber ist und der Ölstand stimmt (Abb. 1, Pos. 10)
- Den Ölstand im Fräsgehäuse kontrollieren (Abb. 5)
- Mit Hilfe eines feinmaschigen Filters den Treibstofftank (Abb. 2, Pos. 5) befüllen.

ANLASSEN DES BENZMOTORS

Den Kraftstoffhahn öffnen (wenn eingebaut), den Gashebel auf mittlerer Position drücken (Abb. 1, Nr. 14) und die Starter-Vorrichtung einschalten, wenn der Motor kalt ist (Abb. 2, Nr. 5).

- Motor mit Reversierstarter: den Handgriff vom Reversierstarter kräftig ziehen (Abb. 2, Nr. 24).

- Motor mit Elektrikstarter: den Schlüssel auf dem Lenkholm drehen (Abb. 1, Nr. 9)

ANLASSEN DES DIESELMOTORS

Den Gashebel auf mittlerer Position drücken (Abb. 1, Nr. 14) und sich sichern, dass der Hebel zum Ausschalten völlig nach oben gedreht ist (Abb. 1, Nr. 22).

- Motor mit Reversierstarter: den Handgriff vom Reversierstarter kräftig ziehen (Abb. 2, Nr. 24).

- Motor mit Elektrikstarter: den Schlüssel auf dem Lenkholm drehen (Abb. 1, Nr. 9)

ANFAHREN DER MASCHINE

Im folgenden Schema sind zwei Etiketten abgebildet, die am Fuß der Ganghebel angebracht sind.
Für die Maschine in der Version **EINACHSSCHLEPPER**:

KOMBINATION	GANG
POS. A + RID	1. VORWÄRTSGANG
POS. B + RID	2. VORWÄRTSGANG
POS. A + VEL	3. VORWÄRTSGANG
POS. B + VEL	4. VORWÄRTSGANG
POS. A + RM	1. RÜCKWÄRTSGANG
POS. B + RM	2. RÜCKWÄRTSGANG

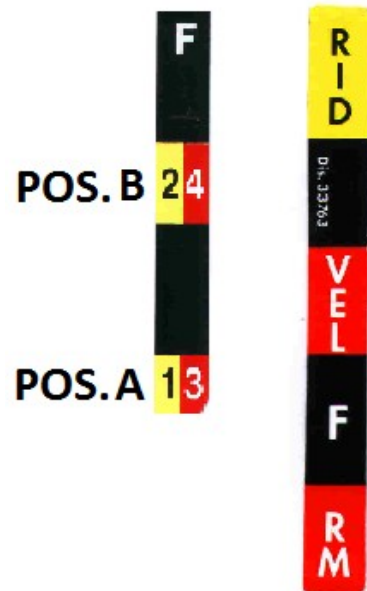

Für die Maschine in der Version **MOTORBALKENMÄHER**:

KOMBINATION	GANG
POS. A + RM	1. VORWÄRTSGANG
POS. B + RM	2. VORWÄRTSGANG
POS. A + RID	1. RÜCKWÄRTSGANG
POS. B+ VEL	2. RÜCKWÄRTSGANG

Mit dem Hebel (Abb. 1, Pos. 13) den gewünschten Gang einlegen; mit dem Hebel (Abb. 1, Pos. 3) auch die untersetzte oder schnelle Variante des Ganges wählen. Die Maschine setzt sich in Gang, indem man die graue Sicherheitstaste (Abb. 1, Pos. 21) drückt und darauffolgend den roten Kupplungshebel senkt (Abb. 1, Pos.1). Beim Loslassen des roten Hebels (Abb. 1, Pos. 1) bleibt die Maschine stehen, aber der Motor läuft weiter und der Hebel kehrt in die senkrechte Position zurück. **ACHTUNG: vor Senken des roten Kupplungskabels, um die Maschine zu starten, muss man sich immer vergewissern, ob der Vorwärts- oder Rückwärtsgang eingelegt ist (Siehe Aufkleber Abb. 1).**

Sollte sich der Gang nicht gleich einlegen lassen, mit kurzen Kupplungsschlägen nachhelfen und den Hebel bis zur völligen Einkupplung begleiten.

Beim Loslassen des roten Hebels (Abb. 1, Pos. 1) bleibt die Maschine stehen, der Motor läuft aber weiter und der Hebel kehrt in die senkrechte Position zurück.

ARBEITSBEGINN (bei Maschine in Einachsschlepper Version)

Um mit die Arbeit mit der Fräse zu beginnen, muss die graue Stange für die Zapfwelle nach vorne geschoben werden (Abb. 1, Pos. 15), bis sie eingerastet ist. Sollte sich der Gang nicht gleich einlegen lassen, mit kurzen Kupplungsschlägen nachhelfen und den Hebel bis zur völligen Einkupplung begleiten.

ACHTUNG: Ist die Fräse eingeschaltet, müssen Hände und Füße von der Schutzhaube ferngehalten werden, und die Klappe der Fräse darf nicht geöffnet werden. Die Klappe muss am Boden haften bleiben, damit ein sicherer Einsatz der Maschine gewährleistet ist.

MERKE: Um Probleme der Kupplung während der Arbeit zu vermeiden, muss der rote Hebel gut gedrückt bleiben.

ACHTUNG! Nicht mit nur teilweise gedrücktem Hebel arbeiten!

Zum Auskuppeln der Fräse den Hebel (Abb. 1, Pos. 15) in Richtung des Nutzer betätigen.

EINLEGEN DES RÜCKWÄRTSGANGS (bei Maschine in Einachsschlepper Version)

Zum Einlegen des Rückwärtsganges beim G131 in der Version Einachsschlepper muss die äußerste rote Stange rechts vom Lenkholm gezogen werden (Abb. 1, Pos. 3)

Sollte sich der Rückwärtsgang nicht sofort einlegen, muss mit kurzen Kupplungsschlägen nachgeholfen werden und der Hebel bis zur völligen Einkupplung begleitet werden.

ACHTUNG: vor Senken des roten Kupplungskabels, um die Maschine zu starten, muss man sich immer vergewissern, ob der Vorwärts- oder Rückwärtsgang eingelegt ist (Siehe Aufkleber Abb. 1).

ACHTUNG: Bei allen Grillo Einachsschleppern ist es aus Sicherheitsgründen nicht möglich mit der Fräse zu arbeiten, wenn der Rückwärtsgang eingelegt wird. Vor Einlegen des Rückwärtsgangs muss sichergestellt werden, dass die Zapfwelle ausgekuppelt ist.

BEI GEFAHR SOFORT DEN ROTEN KUPPLUNGHEBEL LOSLASSEN (Abb. 1, Pos. 1), SO HALTEN DIE MASCHINE UND DIE FRÄSE SOFORT AN.

EINSTELLUNG DES LENKHOLMS

Zur Höheneinstellung des Lenkholms muss der dafür vorgesehene Hebel (Abb. 1, Pos. 11) entsperrt werden, um den Lenkholm höher oder niedriger zu stellen, und dann den Hebel erneut zu sperren. Um den Lenkholm nach rechts oder links zu drehen, den dafür vorgesehenen Hebel (Abb. 1, Pos. 2) drücken, den Lenkholm in die gewünschte Richtung drehen und dann den Hebel wieder loslassen, damit der Lenkholm in der gewünschten Position bleibt.

SPERREN UND ENTSPERREN DES DIFFERENTIALS

Das Modell G131 ist mit einem Differential an der Radachse ausgestattet. Auf der linken Seite des Lenkholms ist ein T-förmiger Hebel angebracht (Abb. 1, Pos.12), zieht der Nutzer den Hebel nach hinten wird das Differential gesperrt, drückt der Nutzer den Hebel nach vorne wird das Differential entsperrt. Normalerweise wird mit dem entsperrten Differential gearbeitet, damit die Maschine leichter in der Handhabung ist und wendiger ist. Bei Arbeiten auf Flächen mit geringer Haftung erweist sich das Sperren des Differentials als nützlich, um einen besseren Antrieb zu erlangen

SPERREN UND ENTSPERREN DER RADACHSE.

Durch Entsperrn der Radachse kann die Maschine manuell verlagert werden; hierzu muss der Hebel am Fuß des Lenkholms (Abb. 4, Pos. 19) gedreht werden; befolgen Sie die Hinweise auf der Etikette, die am Hebel angebracht ist. Nachdem die Maschine positioniert wurde den Hebel wieder in Betriebsstellung bringen.

Achtung, Gefahr! Die Radachse niemals entsperrt lassen, wenn sich die Maschine in Hanglage befindet!

ABSTELLEN DES BENZINMOTORS

Den Zündschlüssel im Gegenuhrzeigersinn drehen (Abb. 2, Nr. 23).

ABSTELLEN DES DIESELMOTORS

Die links am Lenkholm angebrachte Abschaltvorrichtung komplett drücken (Abb. 1, Pos. 22).
VORSICHT: Nach Abstellen des Motors der Zündschlüssel im Gegenuhrzeigersinn in die Position „OFF“ gedreht werden, damit die Batterie abgetrennt wird (vgl. Abb. 2, Pos. 23). Bleibt nämlich der Zündschlüssel nach Abstellen des Motors in der Position zum Anlassen entlädt sich die Batterie komplett.

ARBEITSENDE

Nach der Arbeit zum Abstellen des Motors Ganghebel und Zapfwellenhebel auf Leerlauf stellen und den Zündschlüssel abziehen.

ACHTUNG: Befindet sich die Maschine in Hanglage, darf sie niemals Leerlaufposition gelassen werden. In diesem Fall muss die Maschine mit dem eingelegten 1. Gang geparkt werden (Abb. 1, Pos. 13). **ACHTUNG:** Die Maschine darf niemals unbewacht lassen und /oder von Kindern und Personen, die nicht im Umgang mit der Maschine unterwiesen wurden, ferngehalten werden.

NÜTZLICHE HINWEISE:

- 1) Die Maschine niemals im Regen stehen lassen.
- 2) Den Gang niemals mit Gewalt einlegen, sondern mit kurzer Kupplungsbetätigung nachhelfen.
- 3) **Den Motor niemals überansprechen. Tritt zu viel Rauch aus dem Auspuff, langsamer fahren.**
- 4) Die Arbeitstiefe durch den Hacksporn einstellen (Abb. 20), um harte und lockere Böden zu fräsen.

EVENTUELL AUFTRETENDE STÖRUNGEN UND DEREN BEHEBUNG

Nachfolgend finden Sie eine Liste kleiner Störungen, die bei der Benutzung der Maschine auftreten und vom Kunden selbst behoben werden können.

1) Der Motor springt nicht an (**Benzinmotor**). Der Reihe nach die folgenden Kontrollen durchführen:

- der Benzintank muss mindestens halb voll sein
- der Benzinhahn muss offen sein
- der Starter muss eingeschaltet sein (falls der Motor kalt ist)
- der Vergaser muss mit Benzin versorgt werden
- das Entlüftungsloch auf dem Tankdeckel darf nicht verstopft sein
- der Netzfilter am Vergasereingang muss sauber sein
- die Vergaserdüsen müssen sauber sein; zum Überprüfen die Düsen abschrauben und gegebenenfalls mit Druckluft reinigen
- die Zündkerze muss einen Funken erzeugen. Zum Durchführen dieser Kontrolle die Kerze ausbauen, wieder an das Speisekabel anschließen, das Metallteil an Masse legen und die Motorscheibe wie zum Anlassen drehen lassen. Springt zwischen den beiden Elektroden kein Funken über, die Verbindungen des Zündkerzenkabels überprüfen. Funktioniert die Stromversorgung noch immer nicht, die Kerze auswechseln. Funktioniert die Maschine noch immer nicht, dann liegt die Störungsursache bei der elektrischen Anlage, dem Kondensator, der Spule oder einem anderen Organ und wir empfehlen Ihnen, sich an die nächste Kundendienststelle oder an eine Fachwerkstätte zu wenden.

2) Der Motor springt nicht an: (**Dieselmotor**)

Der Reihe nach die folgenden Kontrollen durchführen:

- das Entlüftungsloch des Tankdeckels darf nicht verstopft sein
- der Dieseltank muss mindestens halb voll sein.

3) Bei angelassenem Motor kommt die Maschine nicht voran. Der Reihe nach folgende Kontrollen durchführen:

- sicherstellen, dass der Hebel zur Entsperrung der Radachse (Abb. 4, Pos. 19) sich in Betriebsposition befindet.
- prüfen, dass der Vorwärtsgang eingelegt ist
- kontrollieren, dass der rote Kupplungshebel ganz gedrückt ist und dass die Feder der Kupplung ganz gedrückt ist. Die Kupplung durch die Einstellschraube einstellen, bis eine gute Auskupplung gegeben ist. (Abb. 1, Pos. 8)

4) Lässt sich der **Dieselmotor** nicht abstellen müssen der Reihe nach folgende Kontrollen durchgeführt werden:

- prüfen, dass der Gashebel (Abb. 1, Pos. 22) zum Abstellen der Dieselmotoren auf der linken Seite des Lenkholms ganz nach unten gedrückt ist.
- prüfen, ob das Elektrokabel zum Abstellen des Motors sachgemäß an den Motor angeschlossen ist.

WIRD DIE MASCHINE LANGE ZEIT NICHT BENUTZT

sind folgenden Vorkehrungen zu treffen:

- den Tank entleeren
- Motor und Maschine sorgfältig waschen. Den Lenkholm-Umkehrmechanismus ölen.
- die Batterie ausbauen, an einem trockenen Ort aufbewahren und mindestens einmal pro Monat aufladen (Abb. 2, Pos. 23).

WARTUNG

ACHTUNG!

- **Vor jedem Reinigungs-, Wartungs- oder Reparaturingriff immer zweckmäßige Arbeitskleidung und Arbeitshandschuhe tragen.**
- **Wenn die Maschine oder ein Teil der Maschine angehoben wird, benutzen Sie immer geeignete Arbeitsmittel wie z.B. Hubtische oder Radkeile.**
- **Lassen Sie bei der Durchführung von Wartungsarbeiten an der Maschine lassen Sie die nie in ungesichertem (ohne Radkeile) und unbewachtem Zustand, vor allem an einem Ort, wo unerfahrene Personen oder Kinder leichten Zugang zur Maschine haben können.**
- **Altöl und andere Umwelt verschmutzende Produkte ordnungsgemäß entsorgen!**
- **Eine gute Wartung und eine korrekte Schmierung halten den Mäher stets funktionstüchtig und einsatzbereit.**

HINWEIS: Bei den Ölstandkontrollen muss die Maschine immer horizontal stehen.

MOTORÖL

Halten Sie sich genau an das Motorenhandbuch. Der Ölstand muss alle 4 Betriebsstunden kontrolliert werden. Ungefähr alle 100 Stunden einen Ölwechsel vornehmen (Abb. 2, Pos. 20). Benutzen Sie ausschließlich Motoröl 15W40.

MOTORLUFTFILTER

Alle 8 Stunden die Reinigung des Filters prüfen.

Für Motoren mit trockener Patrone, die Patrone muss getauscht werden, wenn diese verstopft ist (Pressluft nie benutzen). Für Motoren mit Ölbad-Patrone, den Ölstand häufig kontrollieren und evtl. das Öl nachfüllen oder tauschen. Zum Nachfüllen/Austauschen dasselbe Öl wie für den Motor verwenden.

GETRIEBEÖL

Ungefähr alle 50 Betriebsstunden den Ölstand kontrollieren (Abb. 4, Pos. 16) und gegebenenfalls Getriebeöl MP 85 W/90 nachfüllen (Menge: 3,3 Kg). Einmal jährlich Öl wechseln. Zum Ablassen des alten Öls aus dem Getriebegehäuse den Verschluss (Abb. 3, Pos. 18) herausrauben.

FRÄSEÖL

Alle 100 Betriebsstunden den Ölstand kontrollieren; dazu die auf dem Deckel des Fräsgehäuses befindliche Schraube abnehmen (Abb. 5). Das Öl muss bis zum Loch reichen. Gegebenenfalls mit dem für das Getriebe verwendeten Öl auffüllen. Einmal jährlich einen Ölwechsel vornehmen (Menge: 0,400 kg). Wenn Sie sich an diese Hinweise halten, tragen Sie grundlegend dazu bei, alle mechanischen Bestandteile Ihrer Maschine funktionstüchtig zu halten.

WARTUNG

Die Maschine G131 benötigt nur ein Minimum an Wartung. Um dennoch eine maximale Leistungsfähigkeit der Maschine zu gewährleisten, sind die folgenden Wartungsarbeiten durchzuführen:

- Immer kontrollieren, ob alle Schrauben und Muttern, vor allem jene der Hackmesser, des Motors und der Fräse auf dem Ankupplungspunkt auch fest angezogen sind.
- Gas- und Kupplungsseile ölen.
- Die Laufbuchse des Lenkstangen-Blockierstiftes ölen.

- Sicherstellen, dass das Kupplungsseil immer genügend Spiel hat.
- Das Schutzgitter des Motors immer frei von Mähgutresten oder Laub halten.
- Regelmäßig alle vorgeschriebenen Ölstandkontrollen durchführen und den Luftfilter oft reinigen.
- Zwei- oder dreimal jährlich die Kupplung der Maschine fetten und dazu die Fräse abnehmen.

WARTUNG AM SAISONENDE

Die Maschine sorgfältig waschen; Öl im Motor-Getriebe Fräse wechseln und den Luftfilter reinigen. Die Hackmesser schleifen und gegebenenfalls durch neue ersetzen.

ACHTUNG: Die Hacken sind aus speziellem, gehärteten Stahl. Die Hacken niemals schweißen wenn sie verbraucht oder gebrochen sind, da sie brechen und weit weggeschleudert werden könnten, was Schäden an Gegenständen und/oder Personen zur Folge haben könnte.

ZUSAMMENFASSENDE WARTUNGSTABELLE						
OPERATION		ALLE 8 STUNDEN	NACH DEN ERSTEN 20 STUNDEN	ALLE 50 STUNDEN	ALLE 100 STUNDEN	JEDES JAHR ODER ALLE 200 STUNDEN
Motoröl	den Stand überprüfen	•				
	wechseln		•		•	
Luftfilter	überprüfen	•				
	wechseln					*
Mähbalken	Messeranschluss überprüfen	•				
	einfetten	•				
Überprüfen Sie, dass das Ansauggitter des Kühlers sauber ist		•				
Getriebeöl	den Stand prüfen			•		
	wechseln					•
Prüfen Sie, ob die Hacken gut geschliffen und befestigt sind.			•	•		
Mit Fett einschmieren			•	•		

• empfohlene Operation

* nur bei Bedarf durchführen

ANBAUGERÄTE

ACHTUNG:

Beim Anschluss des Zubehörs an den Geräte-Kupplungsflansch muss darauf geachtet werden, dass der Flansch der Maschine mit der des Zubehörs perfekt zusammenpassen, damit eine perfekte Zentrierung gegeben ist. Die Muttern der zwei Stifte müssen von Hand bis zum Schubende angenähert werden und mit einem Schlüssel so angezogen werden, dass gleichzeitig der Flansch mit festgezogen wird (Abb. 3, Pos. 7)

FRÄSE

Die Fräse dient zum Auflockern der oberen Erdschicht, um deren Durchlässigkeit zu verbessern und sie gleichzeitig von Unkraut zu befreien. Auf harten Böden die erste Geschwindigkeit benutzen; auf lockeren, sandigen Böden die zweite Stufe. Die Frästiefe kann durch Anheben und Absenken des unter dem Fräskörper befindlichen Hacksporns verstellt werden. Zum Vergrößern der Frästiefe den Hacksporn nach oben verstellen (Abb. 20). Es empfiehlt sich, die Arbeit mit dem Hacksporn in der tiefsten Position zu beginnen und diesen anschließend je nach gewünschter Frästiefe anzuheben. Wenn die Maschine auf sehr harten Böden nach vorne hüpf, den Hacksporn ganz absenken und im dritten Loch befestigen. Bei normalem oder sandigem Boden der Sporn im mittleren Loch befestigen und zum Einstellen der Arbeitstiefe die äußere Zahnstange (Nr. 6, Abb. 2) benutzen. Sicherstellen dass die Hackmesser richtig montiert sind (siehe Abb. 8).

ACHTUNG: Bei allen Grillo Einachsschleppern ist es aus Sicherheitsgründen nicht möglich mit der Fräse zu arbeiten, wenn der Rückwärtsgang eingelegt wird. Auf keinen Fall darf das Sicherheitssystem geändert bzw. entfernt werden.

ACHTUNG: Hände und Füße von der rotierenden Fräse fernhalten – Verletzungsgefahr! Vor Ausführung irgendwelcher Arbeiten an der Fräse (z.B. Wechsel einer Hacke etc.) muss man DEN MOTOR ABSTELLEN.

TRANSPORTRÄDCHEN

Für kurze Strecken ist dieses Fräsenstützrad eine praktische Hilfe (Abb. 8). Auf diese Weise werden die Messer hochgehalten und der Transport begünstigt.

ACHTUNG: Hände und Füße von der rotierenden Fräse fernhalten – Verletzungsgefahr! Vor dem Ein- oder Ausbau des Transporträdchens muss man DEN MOTOR ABSTELLEN.

PFLÜGE

Die für den Einachsschlepper G131 gedachten Pflüge ermöglichen ein gutes Pflügen ohne übermäßige Kraftanstrengung für den Bediener. Es stehen zwei Typen zur Verfügung - ein Einscharpflug und ein 180°- Drehpflug (Abb. 11). Letzterer eignet sich besonders für Arbeiten in hügeligem Gelände wie z.B. das Anhäufeln zwischen den Reihen eines Wein – oder Obstgartens. die Furchentiefe kann je nach Bodenbeschaffenheit von 10 bis 15 cm schwanken. Optimale Ergebnisse werden durch das Montieren von 6.5/80-12 Gummirädern erzielt und evtl. den Radgewichten, damit die Bodenhaftung erhöht wird.

HÄUFELKÖRPER HINTER DER FRÄSE

Dieses Gerät wird hinter die Fräse montiert und arbeitet zusammen mit der Fräse, um Saalfurchen oder Bewässerungsfurchen zu ziehen (Abb. 13). **ACHTUNG: Hände und Füße von der rotierenden Fräse fernhalten – Verletzungsgefahr! Vor dem Ein- oder Ausbau des Häufelkörpers hinter der Fräse muss man DEN MOTOR ABSTELLEN.**

VERSTELLBARER HÄUFELKÖRPER

Dieses Spezialgerät (Abb. 12 in Verbindung mit Geräteanschlußstück) dient zum Ziehen von Saat- oder Bewässerungsfurchen und wird auf dem Maschinenflansch auf dem hinteren Teil des Getriebegehäuses anstelle der Fräse montiert. Durch Verstellen der Position der beiden Flügel kann die Furchenbreite von mindestens 10 bis maximal 30 cm verstellt werden. Die Arbeitstiefe reicht von 10 bis 20 cm. Für besonders harte Böden empfiehlt es sich, zuerst mit der Fräse aufzulockern und erst danach den Häufelkörper einzusetzen. Die Arbeitsleistung kann verbessert

werden, indem die Luftreifen 6.5/80-12 mit erweiterten Scheiben oder mit den Spurerweiterungen montiert werden (Abb. 6).

GESCHLEPPTER ANHÄNGER

Er ist eine nützliche Hilfe bei kleinen Transportarbeiten (Abb. 19), und zeichnet sich vor allem durch seine Handlichkeit, den geringen Platzbedarf und die schnelle Anbringung an den Einachsschlepper aus. Direkt an die Anhängerkupplung anschließen, ohne die Fräse abzumontieren (Abb. 9). Die maximale Ladefähigkeit beträgt 400 Kg in der Ebene. **Achtung! Benutzen Sie den Anhänger nicht, wenn die Hangneigung höher als 5% ist. Der Transport von Passagieren ist nicht erlaubt. Es ist verboten, mit dem Anhänger auf öffentlichen Straßen zu fahren.**

ANHÄNGERKUPPLUNG

Die Anhängerkupplung dient zum Ankuppeln des Anhängers, ohne dass die Fräse abmontiert werden muss. Sie wird am Zughaken der Maschine befestigt (Abb.9).

RADGEWICHTE

Die Radgewichte werden auf die Radfelgen montiert und mit zwei der vier Muttern blockiert, die zur Befestigung der Räder dienen. Sie erhöhen das Gewicht der Maschine und damit deren Bodenhaftung und sind für alle Arbeiten mit dem Pflug oder dem verstellbaren Häufelkörper empfehlenswert, sowie bei besonders anspruchsvollen Arbeiten mit der Fräse oder dem Anhänger (Abb. 10).

RADSPURERWEITERUNGEN

Sie dienen zur Verbreiterung der Spur und erhöhen daher die Stabilität der Maschine in Schräglage. Die Spurverbreiterungen werden zwischen den Rädern und der Radnabe angebracht und verbreitern die Spur um 6 cm pro Seite (Abb. 6).

METALLGITERRÄDER

Diese Räder (Abb. 7) werden vor allem beim Einsatz des Einachsschleppers mit Fräse auf besonders harten Böden verwendet. Die auf dem Radkreis angebrachten Schwellen dringen in den Boden ein, erhöhen daher die Bodenhaftung, und verhindern ein Durchrutschen der Räder.

Die Gitterräder werden immer dann verwendet, wenn Gummiräder im eben bearbeiteten und daher lockeren Boden durchrutschen oder versinken könnten. Ihre Anwendung ist nur in den oben genannten Fällen ratsam. Ansonsten empfehlen wir die Verwendung von Luftreifen, die, sofern keine außergewöhnliche Bodenhaftung erforderlich ist, der Maschine eine gleichmäßigere Zugkraft zu verleihen und die Aufgabe von Stoßdämpfern zwischen Maschine und Boden übernehmen.

MÄHBALKEN

Der auf dem Modell G131 montierbare Mähbalken (Abb. 14) verfügt über eine zentrale Steuerung. Dank seiner robusten Konstruktion und hohen Leistung ist dieser Mähbalken zum Mähen von Flächen ideal, für die sich der Ankauf einer Motormähmaschine nicht lohnt, da diese die meiste Zeit des Jahres unbenutzt bleiben würde, wohingegen der Einachsschlepper auch mit anderen Anbaugeräten eingesetzt werden kann. Der Mähbalken wird anstelle der Fräse an die Gerätekupplung montiert: ist die Maschine in Einachsschlepperversion, muss man den Lenkholm um 180° zur Motorseite hin schwenken. Vorher jedoch die vier Steuerstangen aus den Halterungen nehmen. Dann den Holm drehen, und die beiden Stangen und den Ganghebel, die zur Mähbalken Ausstattung gehören, montieren: Zum Mähen wird das Einlegen des 2. Vorwärtsgangs empfohlen (siehe Abschnitt BEDIENUNGSANLEITUNGEN im vorliegenden Handbuch, Geschwindigkeiten in der Version Motor-Balkenmäher).

Wichtig: Wird die Fräse wieder aufgesetzt, dann muss die Sicherheitsvorrichtung wieder aktiviert werden. Für die Nichtbeachtung dieser Norm lehnt der Hersteller jegliche Verantwortung ab.

Wartung: Die Kreuzstifte durch die Fettbüchse auf der oszillierenden Kurbel alle acht Betriebsstunden fetten. Das Balkenschwinglager alle 50 Betriebsstunden durch die unter dem

oszillierenden Schutz liegende Fettbüchse nachfetten.

Das Messer durch Einstellen der Messerhalterungen justieren; die Messerhalterungen dürfen nicht zu fest angezogen sein, da das Messer dadurch blockiert würde; es darf jedoch andererseits nicht zu viel Spiel zu den Zahnplatten bestehen. Zum Einstellen der Messerhalterungen für die beiden Typen die Feststellschrauben lockern und die Andruckschraube einstellen.

Sind die Messerhalterungen verbraucht, empfiehlt es sich, sie durch neue zu ersetzen, auch wenn sie noch Druck ausüben können. Zum Einstellen des Spiels zwischen Messer und Abnutzstreifen die Schrauben, welche die Streifenandrücker arretieren, lockern und den Streifen nach vorne setzen, bis er gegen die Stange stößt, auf der die Messerabschnitte genagelt sind. Nun die Streifenandrücker wieder blockieren. Zum Abnehmen des Messers die Messerkupplung L durch Abschrauben der beiden Schrauben abnehmen und das Messer herausziehen. Nach dem Einsetzen des neuen Messers die Feststellschrauben der Kupplung wieder gut anziehen. Immer gut geschliffene Messer verwenden; die Maschine arbeitet dadurch leichter und hält länger. Nach Beendigung der Arbeit jeden Tag den Mähbalken waschen und von Schnittgut- und Erdresten säubern. Hin und wieder kontrollieren, ob alle Schrauben fest angezogen sind.

Achtung: Wird die Fräse wieder aufgesetzt, dann muss die Sicherheitsvorrichtung wieder aktiviert werden (Abb. 3, Pos. 17).

SCHNEEFRÄSE

Die speziell für das Modell G131 hergestellte Schneefräse (Abb. 18) eignet sich zum Schneeräumen auf Plätzen, Wegen, in Garageneinfahrten, usw. Sie besteht aus einer von einem vorne offenen Gehäuse umschlossenen Turbinenfräse, die durch ihre hohe Drehzahl den Schnee aufnimmt und durch einen verstellbaren Kamin auswirft. Der Schnee kann in jede gewünschte Richtung (nach rechts, links oder nach vorne mit allen Zwischenstufen) 8 - 10 Meter weit geschleudert werden. Die Schneefräse ist 80 cm breit, und kann Schnee bis zu einer Höhe von 40 cm räumen. Für eine verbesserte Bodenhaftung empfiehlt sich die Anbringung von Radgewichten. Bei sehr nassem Schnee sollte der Auswurfkamin direkt nach vorne gerichtet werden, um die Verstopfung der Turbine zu vermeiden. Die zwei seitlichen Kufen müssen so eingestellt werden, dass die Schneefräse den Boden kaum berührt bei ebenen Flächen (asphaltierte Straßen), wohingegen bei holprigem Boden die Fräse hochgehalten werden muss.

Die Schneefräse wird an die Gerätekupplung montiert, mit dem um 180° geschwenkten Lenkholm in Motor – Balkenmäher Version und den für die Schneefräse vorgesehenen Stangen plus dem Hebel zur Ausrichtung des Auswurfkamins (Abb. 18).

Achtung: Wird die Fräse wieder aufgesetzt, dann muss die Sicherheitsvorrichtung wieder aktiviert werden. Für die Nichtbeachtung dieser Norm lehnt der Hersteller jegliche Verantwortung ab.

Wartung: Nach dem Schneeräumen ist es ratsam, den in der Fräse verbliebenen Schnee zu entfernen, um ein Vereisen des Turbinenläufers zu vermeiden.

Das Gerät niemals bei laufendem Motor reinigen. Achtung, Gefahr! Aus keinem Grund dürfen Teile der Schneefräse angefasst werden, wenn sie noch nicht zum Stillstand gekommen sind.

SCHLEGELMÄHER 85 cm

Dieses Zubehör ist 85 cm breit (Abb. 15) und verfügt über eine Rolle mit schwingenden Y – förmigen Messern zum Mähen von hohem Gras, Wildkraut und Sträuchern. Das Mähgut wird fein zerkleinert; es können auch abgeschnittene Zweige zerkleinert werden. Werden anstelle der oszillierenden Y Messer Grasschneideklingen benutzt, kann auch auf englischem Rasen mit optimalem Resultat gearbeitet werden. Der Schlegelmäher wird durch Schnellanschluss an die Geräte-Kupplungsflansch angeschlossen. Der Lenkholm muss um 180° gedreht werden, so dass er sich über den Motor gelegt wird. Hierzu die Anleitungen befolgen, die für den Anbau des Mähbalkens gegeben wurden.

Achtung, Gefahr! Die Rotation der Paletten des Schlegelmähers ist sehr gefährlich. Halten Sie Hände und Füße vom Schlegelmäher entfernt – Verletzungsgefahr! Reinigen Sie das Werkzeug nicht bei laufendem Motor.

Wichtig: Wird die Fräse wieder aufgesetzt, dann muss die Sicherheitsvorrichtung wieder aktiviert werden. Für die Nichtbeachtung dieser Norm lehnt der Hersteller jegliche Verantwortung ab.

SCHWENKBARES SCHNEESCHILD 125 cm

Dieses Schneeschild dient zum Schneeräumen und zum Planieren von Schotter- oder Erdhaufen, und ist nach links und rechts schwenkbar (Abb.17). Der Lenkholm muss um 180° auf die Motorseite gedreht werden; beachten Sie bitte die diesbezüglichen Hinweise im Kapitel über die Montage des Mähbalkens.

SCHWENKBARE KEHRMASCHINE 120 cm

Die schwenkbare Kehrmaschine (Abb. 16) kann direkt an die Schnellkupplung angebracht werden, indem man die Anleitungen für die Anbringung des Mähbalkens befolgt. Dieses Werkzeug ist für die Reinigung von Straßen und Plätzen geeignet. Es kann auch benutzt werden, um 10-12 cm hohen Schnee zu schaufeln. Die Kehrmaschine kann nach links oder rechts gesteuert werden, um Schnee-Schwaden zu machen. Der Lenkholm muss um 180° auf die Motorseite gedreht werden; beachten Sie bitte die diesbezüglichen Hinweise im Kapitel über die Montage des Mähbalkens. Zum Einschalten der Kehrmaschine muss die Sicherheitsvorrichtung, welche ein gleichzeitiges Einschalten von Rückwärtsgang und Zapfwelle verhindert (was jedoch für die Fräse erforderlich ist), ausgeschaltet werden.

Wichtig: Wird die Fräse wieder aufgesetzt, dann muss die Sicherheitsvorrichtung wieder aktiviert werden. Für die Nichtbeachtung dieser Norm lehnt der Hersteller jegliche Verantwortung ab.

HINWEISE ZUM TRANSPORT

Das Fahren mit dem Einachsschlepper auf öffentlichen Straßen ist verboten. Wird die Maschine in einem LKW oder einem Anhänger befördert, muss der Lenkholm gesenkt, der 1.Gang eingelegt und die Maschine mit Hilfe von Seilen befestigt werden. Stellen Sie sicher, dass ein dem Gewicht des Einachsschleppers angemessener Kran benutzt wird.

MOTOCULTOR G131

Estimado cliente,
dándole las gracias por la confianza y la preferencia otorgada a nuestro motocultor, confiamos en que el uso de su nueva máquina se ajuste plenamente a sus necesidades. Para un uso excelente y por su mantenimiento a través del tiempo, le rogamos lea atentamente y siga escrupulosamente las indicaciones de este libro; esto le permitirá obtener los máximos resultados y proteger su inversión. Le rogamos que conserve este libro, el cual tendrá que acompañar siempre a la máquina.

DESCRIPCIÓN GENERAL Y USO PREVISTO

El motocultor es una máquina agrícola autopropulsada de un solo eje, equipada de fresa para la elaboración del terreno. Estas máquinas se utilizan para preparar el suelo (limpieza de las malezas, fresado superficial) y para pequeñas obras de acabado, entre los árboles y en la horticultura en general. La máquina está constituida por un chasis portante sobre el que se encuentra posicionado el motor que acciona las ruedas y una toma de fuerza. Esta toma de fuerza es utilizada generalmente con un grupo fresa, además de otros accesorios como quitanieves, barra segadora, trituradora de hierba, excavadora frontal orientable, arado, barredora, bombas de tratamiento, etc...

La máquina es conducida por un operador que sigue los movimientos del motocultor a través de un manillar donde se encuentran los mandos.



**¡ATENCIÓN! Antes de arrancar el motor leer atentamente.
¡Las siguientes advertencias son importantes para su integridad física!**

ADVERTENCIAS CONTRA ACCIDENTES

La prudencia es el arma principal en la prevención de los accidentes.

Le rogamos vivamente que lea con atención las advertencias siguientes sobre el uso de la máquina, antes de empezar el trabajo.

El uso incorrecto del motocultor y de su equipamiento puede ser perjudicial; para reducir estas posibilidades adoptar las precauciones necesarias que se indican a continuación:

- 1) Lea este manual en su totalidad, antes de encender y poner en marcha el motocultor. Familiarícese con los comandos y con el correcto uso del motocultor.
- 2) Preste una atención especial a las prohibiciones y a las etiquetas de seguridad alrededor de la máquina.
- 3) La rotación de la fresa es muy peligrosa, **no poner nunca las manos o los pies debajo de la fresa.**
- 4) La máquina sólo debe ser utilizada por personas que hayan leído el manual de instrucciones y que hayan recibido indicaciones técnicas y prácticas para un uso seguro y apropiado del motocultor.
- 5) Mantener niños, animales y espectadores en general a una distancia de al menos 15 metros y no permitir que se acerquen durante el trabajo.
- 6) No usar el motocultor cuando esté cansado, si se han tomado alcohol, drogas o medicamentos que afecten a la capacidad de reacción.
- 7) Revisar siempre integramente el terreno en el que se va a utilizar el motocultor: retirar todos los objetos extraños que pudieran dañar a las cuchillas (p.e. piedras) o ser proyectados hacia arriba por la fresa (p.e. piedras, ramos etc...).
- 8) **Antes de comenzar el trabajo, ponerse prendas apropiadas de trabajo. Es altamente recomendable llevar calzados de seguridad, gafas o visera de protección, auriculares antiruido o tapones, guantes y pantalones largos. Durante el trabajo, no se debe llevar ropa que se pueda enganchar en los comandos o en la fresa (p.e. pantalones anchos, bufandas etc...).**
- 9) Las pendientes deben cortarse siempre en sentido transversal y nunca en sentido longitudinal.

Hay que prestar especial atención al cambiar el sentido de marcha. Evitar trabajar en pendientes excesivamente inclinadas.

- 10) Nunca permita que el motocultor sea utilizado por niños o por menores de 16 años.
- 11) En marcha atrás, prestar atención a la existencia de obstáculos detrás de él. En caso de peligro, abandonar el manillar: la máquina se parará inmediatamente.
- 12) Es peligroso accionar las palancas bruscamente, con el motor al régimen máximo.
- 13) Para evitar el peligro de exhalaciones venenosas, no utilizar el motor encendido en un local cerrado.
- 14) **¡Cuidado!** Almacenar el combustible en recipientes fabricados específicamente con dicha finalidad. Llenar el depósito siempre al aire libre y manteniéndose alejado de chispas o llamas. No fumar durante las operaciones de repostaje. La gasolina debe repostarse antes de arrancar el motor de combustión. No abrir el tapón del depósito ni repostar gasolina con el motor de combustión en marcha o con la máquina caliente.
- 15) Evitar derrames de combustible y tras haber llenado el depósito limpiar cualquier derrame antes de arrancar el motor.
- 16) Almacenar el combustible en recipientes fabricados específicamente con dicha finalidad.
- 17) Trabajar sólo con la luz natural o con luz artificial muy buena.
- 18) Nunca utilizar el motocultor Grillo para aplastar o triturar materiales de construcción, material plástico, metálico, raíces, troncos o residuos en general.
- 19) No está permitido transportar objetos, animales o personas con el motocultor.
- 20) No desactivar ni manipular sin autorización los dispositivos de seguridad.**
- 21) No hacer ningún tipo de regulación o limpieza con el motor en marcha.**
- 22) No hacer controlar la máquina por nadie mientras esté conduciendo con el motor en marcha.**
- 23) El usuario siempre es responsable de los daños, los accidentes y los peligros originados a terceros.
- 24) Las azadas deformadas o dañadas deberán sustituirse siempre, no repararlas nunca.
- 25) Usar siempre recambios originales Grillo.
- 26) Antes de comenzar cualquier trabajo con la máquina, comprobar que todos los sistemas contra accidentes, de los cuales la máquina va dotada, funcionan perfectamente. Está rigurosamente prohibido desactivarlos o manipularlos sin autorización.
- 27) Antes de comenzar a trabajar, controlar que los tornillos y las tuercas de bloqueo de la fresa y de las azadas están bien apretados.
- 28) El equipamiento de protección (capós, guardabarros, etc.) se mantiene siempre durante el trabajo.
- 29) No limpiar la fresa con el motor encendido.
- 30) No usar la máquina con los pies descalzos.
- 31) No modificar las regulaciones del motor, especialmente la cantidad máxima de revoluciones.
- 32) Dejar enfriar el motor antes de guardar la máquina en ambientes cerrados.
- 33) **ATENCIÓN:** para reducir el peligro de incendio, mantener el motor, el silenciador del escape y los tubos de escape libres de hierba, hojas, polvo, etc..
- 34) Si fuera necesario vaciar el tanque de combustible, efectuar la operación al aire libre.
- 35) Siempre ande, nunca corra.
- 36) Al arrancar la máquina, mantener los pies bien alejados de la fresa.
- 37) No levantar o transportar la máquina con el motor en marcha.
- 38) Los motocultores Grillo han sido diseñados únicamente para ser utilizados con accesorios originales Grillo o con accesorios de productores autorizados por Grillo S.p.A. No montar accesorios no originales o producidos por constructores no autorizados o modificados sin autorización de Grillo. Para cualquier duda ponerse siempre en contacto con un revendedor autorizado Grillo o directamente con el Servicio Asistencia Grillo.

Cualquier uso impropio supone la anulación de la garantía y la exoneración de cualquier responsabilidad del fabricante.



FIG. A

¡ATENCIÓN!

En caso de uso continuativo del accesorio, se recomienda el empleo de protecciones contra el ruido. Utilizar tapones o auriculares anti ruido conformes a la normativa vigente (fig. A).

IDENTIFICACIÓN Y ASISTENCIA



IDENTIFICACIÓN

La máquina está dotada de una placa situada sobre el chasis con el número de matrícula. Este número es indispensable para cualquier intervención técnica y para solicitar los recambios.

SERVICIO DE ASISTENCIA

Este manual da las indicaciones para usar el motocultor y para efectuar un mantenimiento básico correcto, que puede realizar el mismo usuario. Para las operaciones que no se describen en este libro, consultarse con el Revendedor de la Zona.

RECAMBIOS

Se aconseja emplear exclusivamente recambios originales, los únicos que ofrecen características de seguridad e intercambiabilidad. Cualquier pedido ha de llevar el número de matrícula. Para los recambios del motor, atenerse a las indicaciones del libro específico.

GARANTÍA

La garantía es ofrecida en los modos y dentro de los límites previstos por la ley en vigor. El revendedor tiene que entregar el certificado de garantía de la máquina al cliente final, imprimiendo una copia de la registración del sitio Internet Grillo. Por lo que respecta el motor, valen las condiciones previstas por los respectivos fabricantes.

COMO SOLICITAR LOS RECAMBIOS

Indicar siempre el número de matrícula de la máquina y el número del código de la pieza que se ha de sustituir. Dirigirse a nuestros centros de recambios que se encuentran en todas las provincias. Nuestras señas son:

GRILLO S.p.A.
Via Cervese 1701 – 47521 CESENA (FC) - ITALIA
Tel. 0039 / 0547 / 633111 - Fax 0039 / 0547 / 632011
Web site: www.grillospa.it - E-mail: grillo@grillospa.it

CARACTERÍSTICAS TÉCNICAS

TIPO MOTOR:

BRIGGS&STRATTON VANGUARD 16 (gasolina)

LOMBARDINI-KOHLER 3LD510 (diesel)

MÁQUINA

Embrague: de disco, en seco con mando activo.

Cambio: de engranajes en baño de aceite; 4 marchas adelante + 2 marchas atrás en versión motocultor y 2 marchas adelante + 2 marchas atrás en versión motosegadora.

Las velocidades de avance en Km/h con motor a 3.000 r.p.m son las siguientes:

MARCHA	RUEDAS 5.00-12 y RUEDAS 6.5/80-12
Ia	1,2
Ila	2,4
Illa	3,4
IVa	7,1
Ia RM	1,7
Ila RM	3,5

Toma de fuerza: superior (opcional) sincronizada con el cambio inferior, 1028 vueltas en sentido horario con motor a 3000 r.p.m.

Interferencia MA: se trata de un dispositivo de seguridad que impide engranar la marcha atrás con la toma de fuerza accionada (máquina en versión motocultor).

Ruedas: neumáticos 5.00-12 y 6.5/80-12 y ruedas de hierro cm 46x12.

Diferencial: con bloqueo con mando por palanca desde el manillar.

Manillar: regulable en altura y lateralmente en varias posiciones y reversible.

Fresa: estándar 70 cm. Regulable a 56 cm. y 85 cm.

Peso:

- 200 kg con fresa, ruedas y motor BRIGGS&STRATTON VANGUARD 16

- 215 kg con fresa, ruedas y motor LOMBARDINI-KOHLER 3LD510

Accesorios: juego alargamientos de fresa, juego separadores de ruedas, ruedas de hierro, rueda traslado fresa, engancho porta aperos, arado, arado reversible 180°, asurcador regulable o retrofresa, arrancador de patatas, barra de siega, remolque arrastrado, kit frenos de tambor, contrapesos, desbrozadora de martillos, pala frontal, barredora orientable, quitanieves, enterradora de piedras, arado rotativo, cultivador rotativo.

PUESTA EN MARCHA DE LA MÁQUINA

1. Controlar que la máquina esté íntegra y que no haya sufrido daños durante el transporte.
2. Sacar el motocultor del embalaje prestando atención a no dañar palancas y cables. Utilizar un medio elevador adecuado (capacidad mínima: 300kg). Antes de apoyar el motocultor al suelo, montar los neumáticos apretando bien las tuercas de fijación (fig. 2, n.6).
3. Para optimizar el embalaje, el motocultor se entrega con el manillar colocado en posición "motosegadora" (encima del motor). Para posicionarlo en versión "motocultor", presionar la palanca (fig. 1, n.2) y girar el manillar en sentido antihorario 180°, con cuidado y prestando atención a no aplastar los cables. Luego, insertar las palancas de mando (fig. 1, n.3, 12, 13, 15).
Nota: las palancas suministradas de serie se utilizan para la versión "motocultor". Para la versión "motosegadora" es necesario el kit de palancas específico.
4. Antes de montar el accesorio, llenar de grasa el reborde de la toma de fuerza de la máquina alrededor del embrague y apretar bien las tuercas de fijación (fig. 3 n. 7).
5. Cargar el aceite motor ateniéndose al manual de instrucciones adjunto (el tapón se encuentra debajo del capó).

6. Controlar el nivel del aceite del cambio (fig. 4, n.16) utilizando si necesario aceite de tipo MP 85W 90 (correspondencia internacional API GL5, US MIL-L-2105D).
7. Colocar el aceite en el filtro de aire en baño de aceite utilizando el mismo tipo de aceite que el del motor (fig. 1, n.10).
8. Controlar la presión de los neumáticos (consultar tabla):

PRESIÓN NEUMÁTICOS		
5.00-12	2 PLY RATING	1,5 BAR
6.5/80-12	2 “ “	1,5 BAR

9. Controlar el voltaje de la batería, que no debe resultar inferior al valor de 12,5 voltios; al ser necesario, proceder a su carga. Cargar la batería con un cargador regulado a 12,5 voltios en carga lenta por 2 horas.
¡IMPORTANTE! Durante el montaje, evitar la inversión de polos de la batería.
10. Llenar el tanque de combustible sirviéndose de un embudo dotado de filtro muy fino.
11. Los controles de los niveles de líquido deben ser efectuados con la máquina en posición horizontal.

MODO DE EMPLEO

Antes de arrancar el motor, controlar siempre:

- el nivel del aceite motor (fig.2, n. 20) y del aceite en la caja del cambio (fig. 4, n.16); el aceite debe llegar entre los dos bordes.
- que los tornillos y las tuercas son bien apretados, sobre todos los que aseguran las azadas y los equipos al motocultor.
- que todas las palancas están en posición de punto muerto.
- que el filtro del aire está bien limpio y el aceite en su nivel (fig. 1, n. 10).
- el nivel del aceite de la transmisión de la fresa (fig. 5).

Rellenar el depósito de carburante (fig.2, n.5) por medio de un embudo dotado de un filtro muy fino.

ARRANQUE MOTOR GASOLINA

Abrir el paso de combustible (si hubiese), empujar la maneta del acelerador hasta mitad de su recorrido (fig.1, n.14) y activar el estárter si el motor está frío (fig.2, n.5).

- Para arrancar el motor con arranque autoenvolvente: tirar con fuerza de la manecilla del autoenvolvente (fig.2, n. 24).

- Para arrancar el motor con arranque eléctrico: girar la llave de arranque situada en el manillar (fig.1, n.9).

ARRANQUE MOTOR DIESEL

Empujar la maneta del acelerador hasta la mitad de su recorrido (fig.1, n.14), asegurarse que la maneta de pare del motor (fig.1, n.22) esté posicionada hacia arriba.

- Para arrancar el motor con arranque autoenvolvente: tirar con fuerza de la manecilla del autoenvolvente.

- Para arrancar el motor con arranque eléctrico: girar la llave de arranque situada en el manillar en sentido horario (fig.1, n.9).

PUESTA EN MARCHA DE LA MÁQUINA

Aquí abajo, las etiquetas presentes en la base de las palancas del cambio: ellas indican como seleccionar las diferentes marchas para la versión “motocultor” y “ motosegadora”.

Para la máquina en versión **MOTOCULTOR**:

COMBINACIÓN	MARCHA
POS. A + RID	1° AVANCE
POS. B + RID	2° AVANCE
POS. A + VEL	3° AVANCE
POS. B + VEL	4° AVANCE
POS. A + RM	1° MARCHA ATRÁS
POS. B + RM	2° MARCHA ATRÁS



Para la máquina en versión **MOTOSEGADORA**:

COMBINACIÓN	MARCHA
POS. A + RM	1° AVANCE
POS. B + RM	2° AVANCE
POS. A + RID	1° MARCHA ATRÁS
POS. B+ VEL	2° MARCHA ATRÁS

Para poner en marcha la máquina, seleccionar la marcha por medio de la palanca del cambio, a mano derecha del manillar (fig.1, n.13) y escoger la marcha reducida o veloz por medio de la palanca más externa, colocada al lado de la palanca de selección de las marchas (fig.1, n.3). La máquina se pone en marcha al pulsar el botón gris de seguridad (fig.1, n. 21) y luego presionando la palanca roja del embrague (fig.1, n.1).

Atención! Antes de presionar la palanca roja del embrague verificar siempre la marcha insertada (hacia delante /hacia atrás) – ver calcomanía fig.1. Si la marcha no se engrana inmediatamente, pisar ligera y frecuentemente el embrague y acompañar a la palanca hasta insertar la marcha por completo.

Abandonando la palanca roja (fig.1, n.1) esta retorna en la posición vertical: la máquina se detiene pero el motor permanece en marcha.

COMIENZO DEL TRABAJO (máquina en versión “motocultor”)

Para activar la fresa, empujar hacia adelante la palanca gris de la toma de fuerza (fig.1, n.15) hasta escuchar el “click” del acople. Si no se engrana inmediatamente, pisar ligera y frecuentemente el embrague y acompañar a la palanca hasta insertar la toma de fuerza por completo.

ATENCIÓN: cuando la fresa está activa, no poner nunca las manos o los pies debajo del capó ni levantar su puerta frontal: para asegurar un empleo seguro del accesorio, la puerta del capó de la fresa debe ser siempre mantenida adherente al suelo.

NOTA: para evitar problemas en el embrague durante el trabajo, la palanca roja debe mantenerse bien presionada.

¡Atención! No trabajar con la palanca parcialmente presionada.

Para desactivar la fresa tirar de la palanca de la toma de fuerza (fig.1, n.15).

MARCHA ATRÁS (máquina en versión “motocultor”)

Para activar la marcha atrás con el G131 en versión “motocultor”, tirar de la palanca roja más externa, a mano derecha del manillar (fig.1, n.3).

Si la marcha atrás no se engrana inmediatamente, no forzar la palanca sino pisar ligera y frecuentemente el embrague y acompañar a la palanca hasta insertar la marcha por completo.

Atención! Antes de presionar la palanca roja del embrague verificar siempre la marcha insertada (hacia delante /hacia atrás) – ver calcomanía fig.1.

¡Atención! en todos los motocultores Grillo, para razones de seguridad, no es posible fresar en marcha atrás. Antes de poner la marcha atrás, siempre hay que desactivar la toma de fuerza. Por si acaso se engrana la marcha atrás con la fresa en movimiento, un sistema de seguridad desactivará la PTO parando la rotación de la fresa.

EN CASO DE PELIGRO, ABANDONAR LA PALANCA ROJA DEL EMBRAGUE (fig.3, n2): LA MÁQUINA Y LA FRESA SE DETENDRÁN DE INMEDIATO.

REGULACIÓN DEL MANILLAR

Para regular la altura del manillar, desbloquear la palanca (fig. 1, n.11), subir o bajar el manillar y soltar la palanca para bloquear el manillar en la posición deseada. Para regular lateralmente el manillar, apretar la palanca (fig.1, n.2), girar el manillar hacia la derecha o hacia la izquierda y abandonar la palanca para bloquear el manillar en la posición deseada.

BLOQUEO Y DESBLOQUEO DEL DIFERENCIAL

Los modelos Grillo G131 están equipados con diferencial sobre el eje de las ruedas. Por medio de la palanca negra colocada a mano izquierda sobre el manillar (fig. 1, n.12) el operador puede bloquear (palanca girada hacia abajo) o desbloquear (palanca girada hacia arriba) el diferencial. Normalmente hay que trabajar con el diferencial desbloqueado para aumentar la maniobrabilidad y para facilitar los cambios de dirección. Para mejorar la tracción cuando se trabaje en terrenos con poca adherencia, se recomienda bloquear el diferencial.

BLOQUEO Y DESBLOQUEO DEL EJE DE LAS RUEDAS

La máquina puede ser desplazada manualmente desbloqueando el eje de las ruedas de la transmisión. Para hacer esto, girar la palanca en la base del manillar (fig.4, n.19, seguir las indicaciones de la calcomanía colocada cerca de la palanca). Una vez terminada la operación, llevar la palanca a su posición original de trabajo.

Atención: es extremadamente peligroso dejar el eje de las ruedas desbloqueado en terrenos pendientes.

APAGUE DEL MOTOR GASOLINA

- Girar la llave de arranque colocada en el manillar en sentido anti-horario (fig.2, n.23).

APAGUE DEL MOTOR DIESEL

Empujar hasta el fondo la maneta de pare del motor (a mano izquierda del manillar - fig.1, n.22)

ATENCIÓN: tras parar el motor, girar la llave de arranque en sentido antihorario para desconectar la batería (fig.2, n.23). La batería podría descargarse por completo, al dejar la llave en posición de arranque con el motor apagado.

FIN DEL TRABAJO

Una vez terminado el trabajo, apagar el motor, retirar la llave de encendido, poner el cambio en punto muerto y desactivar la toma de fuerza.

ATENCIÓN: nunca dejar la máquina en pendientes con el cambio en punto muerto. Al ser necesario aparcar en pendientes, siempre dejar el cambio en primera marcha (fig.1, n.13).

ATENCIÓN: nunca dejar la máquina sin supervisión y/o al alcance de niños o de personas que no hayan leído el presente manual o que no hayan recibido adecuadas instrucciones para un uso seguro y apropiado del motocultor.

REGLAS UTILES PARA UTILIZAR BIEN LA MÁQUINA:

1. No dejar nunca la máquina bajo la lluvia.
2. No forzar el cambio: si la marcha no se engrana pisar ligera y frecuentemente el embrague y acompañar a la palanca hasta insertar la marcha por completo.
3. **No forzar nunca demasiado el motor; cuando echa demasiado humo de escape, está bajo esfuerzo: hay que desacelerar.**
4. Para fresar terrenos duros o blandos, regular el espolón (fig. 20).

POSIBLES INCONVENIENTES Y SUS REMEDIOS

A continuación damos una lista de los pequeños inconvenientes que pueden producirse al utilizar un motocultor y que el cliente puede remediar directamente:

1) El motor no arranca (**motor gasolina**) efectuar por este orden los controles siguientes:

- que el depósito de la gasolina está lleno hasta la mitad por lo menos;
- que el grifo de la gasolina está abierto;
- que el estarter está accionado (si el motor está frío);
- que la gasolina llega al carburador;
- que el respiradero del tapón del depósito no está obstruido;
- que el filtro de red a la entrada del carburador está limpio;
- que los surtidores del carburador están limpios. Para controlarlos, desenroscarlos y si están sucios, limpiarlos con un chorro de aire;
- que la bujía da la chispa. Para efectuar este control, desmontar la bujía, volverla a conectar al cable que le lleva la corriente, apoyar la parte metálica a masa, y hacer que la polea del motor gire como si tuviera que arrancarlo. Si no se produce la chispa entre los dos electrodos, controlar las conexiones del cable de la bujía y si la corriente sigue sin llegar, sustituir la bujía. Si esta última sustitución tampoco da buenos resultados, la avería se deberá localizar en la instalación eléctrica, en el condensador, o en la bobina o en cualquier otro órgano, y conviene dirigirse al centro de asistencia más cercano o a un taller especializado.

2) El motor no arranca (**motor gasoleo**). Efectuar por este orden los controles siguientes:

- que el respiradero del tapón del depósito no está obstruido;
- que el depósito del gasóleo está por lo menos lleno hasta la mitad.

3) El motor está en marcha pero la máquina no avanza. Efectuar por este orden los controles siguientes:

- asegurarse de que la palanca de desbloqueo del eje de las ruedas (fig.4, n.19) se encuentra en posición de trabajo;
- asegurarse de que la velocidad está bien medida;
- verificar que la palanca roja del embrague está presionada por completo y que el resorte está presionado también. Al no ser así, regular el embrague por medio del registro puesto en el cable del embrague (fig. 1, n.8).

4) Si el motor (**motor gasoleo**) no se apaga efectuar por este orden los controles siguientes:

- asegurarse de que la manilla de paro para los motores gasoleo, colocada a mano izquierda sobre el manubrio (fig.1, n.22), está presionada por completo hacia abajo.
- asegurarse de que el cable de paro motor está correctamente conectado al motor.

ALMACENAMIENTO DURANTE PERIODOS DE LARGA INACTIVIDAD

Si la máquina no va a ser utilizada durante un largo periodo de tiempo, se deberán adoptar las siguientes precauciones:

- vaciar el depósito
- lavar esmeradamente el motor y la máquina. Lubricar el mecanismo de inversión en el soporte del manillar
- retirar la batería y almacenarla en un local seco. Recargarla al menos una vez al mes (fig. 2, n.23).

MANTENIMIENTO Y LUBRICACIÓN

¡ATENCIÓN!

- Antes de iniciar cualquier operación de limpieza, mantenimiento o reparación, ponerse prendas apropiadas de trabajo y guantes de trabajo.
- Si fuera necesario levantar la máquina o parte de esa, utilizar siempre herramienta adecuada como soportes o ganchos de seguridad.
- No dejar la máquina en mantenimiento, sin dispositivos de seguridad o levantada en lugares accesibles a personas inexpertas, especialmente niños.
- Nunca desechar en el medio ambiente el aceite usado o cualquier otro producto contaminante.
- Un mantenimiento eficaz y una correcta lubricación contribuyen a mantener la máquina en perfectas condiciones.

Notas: para controlar el nivel del aceite mantener la máquina en posición horizontal.

ACEITE MOTOR

Cumplir escrupulosamente con las normas del manual del motor. De todas formas, es indispensable controlar el nivel cada 4 horas de trabajo y sustituirlo cada 100 horas aproximadamente (fig. 2, n. 20). Utilizar aceite motor 15W40.

FILTRO DEL AIRE

Controlar el filtro de aire cada 8 horas, Para el filtro de aire en baño de aceite para restablecer el nivel utilizar el mismo aceite del motor (véase libro del motor). Para las versiones con filtro en seco cambiar el cartucho si se encuentra atascado (no use chorros de aire para limpiarlo).

ACEITE DEL CAMBIO

Controlar el nivel cada 50 horas aproximadamente de trabajo y, en caso necesario, añadir aceite para cambio MP 85 W/90 (cantidad de 3,3 kg). Sustituir el aceite una vez al año. Para quitar el aceite viejo del cárter del cambio, desenroscar el tapón (fig. 3, n.18).

ACEITE DE LA FRESA

Controlar el nivel cada 100 horas de trabajo, desenroscando el tornillo situado en la tapa del cárter (fig. 5). Comprobar que el aceite llega a ras del orificio. Si es necesario, añadir el mismo aceite del cambio. Sustituir el aceite una vez al año (cantidad 0,400 Kg). El cumplimiento de estas normas ayuda a mantener perfectamente eficientes todos los órganos mecánicos de su máquina.

MANTENIMIENTO GENERAL

El motocultor G131 se ha diseñado para necesitar muy poco mantenimiento, pero para mantener la máquina en pleno rendimiento conviene realizar las operaciones siguientes:

- Controlar que todos los tornillos y las tuercas siempre están bien apretados, sobre todo los de las azadas, del motor y de la fresa en el punto de rebordeado.
- Engrasar los cables del acelerador y del embrague.
- Engrasar el casquillo de deslizamiento del perno de bloqueo del manillar.
- Quitar las hojas y la hierba que pueden haberse depositado en la rejilla delantera del motor.
- Controlar a menudo el nivel del aceite y limpiar frecuentemente el filtro del aire.
- Lubrificar con grasa dos o tres veces al año el acoplamiento de la máquina extrayendo la fresa de la toma de fuerza.

MANTENIMIENTO DE FIN DE TEMPORADA

Lavar la máquina esmeradamente; sustituir el aceite del motor, del cárter del cambio y de la fresa; limpiar el filtro del aire. Afilar las azadas; si están gastadas conviene sustituirlas.

ATENCIÓN: las azadas son de acero especial, tratado termicamente: si dañadas o con fisuras, nunca soldarlas sino remplazarlas. Podrían romperse y ser lanzadas causando graves daños a cosas y/o personas.

TABLA RECAPITULATIVA DE MANTENIMIENTO						
INTERVENTOS		CADA 8 HORAS	PRIMERAS 20 HORAS	CADA 50 HORAS	CADA 100 HORAS	CADA 200 HORAS
Aceite motor	Controlar el nivel	•				
	Sustituir		•		•	
Filtro aire	Controlar	•				
	Sustituir					*
Barra segadora	Controlar empalme cuchilla	•				
	Lubricar	•				
Controlar que la rejilla de aspiración motor sea limpia		•				
Aceite caja de cambios	Controlar el nivel			•		
	Sustituir					•
Controlar afilado y fijación cuchillas			•	•		
Lubricar con grasa			•	•		

• intervención recomendada

* intervenir si necesario

ACCESORIOS

ATENCIÓN

Al montar los diferentes equipos, prestar atención a que el acople de la máquina encaje perfectamente con el acople del accesorio, para mantener un centrado perfecto.

Primero, atornillar a mano las tuercas de los dos espárragos hasta el final de la rosca. Luego, apretarlos por medio de una llave para que los dos cierren el acople contemporaneamente (fig.3, n.7).

FRESA

La fresa sirve para romper la capa superficial del terreno para aumentar la permeabilidad y al mismo tiempo para despejarlo de las malas hierbas. El fresado puede realizarse con la primera velocidad si el terreno es duro y compacto o con la segunda si el terreno está suelto o arenoso. La profundidad de fresado puede variar levantando o bajando la cuchilla central situada bajo el cuerpo de la fresa. Para aumentar la profundidad hay que desplazar la cuchilla hacia arriba. Conviene comenzar el trabajo con la cuchilla en la posición más baja y levantarla después si se desea obtener una mayor profundidad (véase fig. 20 para la regulación de la profundidad).

NOTA: en los terrenos duros, si la máquina tiende a saltar hacia adelante, bajar al máximo la cuchilla fijándola en el orificio 1 (fig. 20). Controlar que el montaje de las cuchillas es correcto.

ATENCIÓN: en versión “motocultor”, si la toma de fuerza está activa, no es posible meter la marcha atrás. No manipular por ninguna razón el sistema de seguridad.

ATENCIÓN: nunca poner las manos o los pies debajo del capó de la fresa a motor encendido. La rotación de la fresa es sumamente peligrosa. Antes de efectuar cualquier operación (sustitución de una cuchilla etc..) APAGAR SIEMPRE EL MOTOR.

RUEDA TRASLADO FRESA

Es muy útil en los desplazamientos de la máquina porque manteniendo levantada la fresa del terreno hace su traslado más fácil y menos cansado (fig. 8).

¡Cuidado! La rotación de la cuchilla es muy peligrosa. Nunca meter las manos o los pies debajo del capó de la fresa, con el motor en marcha. Antes de montar/desmontar la rueda de traslado APAGAR SIEMPRE EL MOTOR.

ARADOS

Los arados contruidos expresamente para los motocultores se han puesto a punto especialmente para obtener un buen trabajo de arado sin cansar excesivamente al operador. Se ofrecen dos tipos: monosurco y giratorio a 180° (fig. 11). Este último es muy indicado cuando se hayan de efectuar trabajos en las dos direcciones, como recalces de hileras de viñas o vergeles. La profundidad del surco que se puede obtener puede variar de 10 a 15 cm según el terreno. Las prestaciones pueden ser todavía mejores montando las ruedas neumáticas 6.5/80-12 y de ser necesario los contrapesos que aumentan la adherencia (fig.10).

SURCADOR RETROFRESA

El surcador se monta detrás de la fresa y trabaja con esa para trazar surcos de siembra o de riego (fig. 13).

¡Cuidado! La rotación de la cuchilla es muy peligrosa. Nunca meter las manos o los pies debajo del capó de la fresa, con el motor en marcha. Antes de montar/desmontar el surcador retrofresa APAGAR SIEMPRE EL MOTOR.

SURCADOR REGULABLE

El surcador regulable (fig. 12 acoplado con el enganche porta aperos) es un accesorio estudiado especialmente para realizar surcos de siembra o de riego. Se aplica directamente en la brida de la máquina, colocada en la parte trasera de la caja de cambios, en lugar de la fresa. Existe la posibilidad de variar la posición de las dos alas que determinan así la anchura del surco de un mínimo de 10 a un máximo de 30 cm. La profundidad que se obtiene puede variar de 10 a 20 cm. En caso de terrenos particularmente duros, conviene realizar primero un buen fresado y luego trabajar con el surcador. Estas prestaciones pueden aumentarse montando ruedas neumáticas 6.5/80-12 con separadores (fig. 6).

REMOLQUE ARRASTRADO

Es un accesorio sumamente útil para pequeños transportes (fig. 19). Su facilidad de manejo, su dimensión reducida y su rápida aplicación al motocultor constituyen sus características más destacables. El remolque puede aplicarse directamente al motocultor, dejando montada la fresa, conectándolo con el enganche de tiro (fig. 9). Capacidad de carga máxima: 400 kg en terreno llano. **No utilizar el remolque en pendientes superiores al 5%. No transportar personas. El remolque no puede ser utilizado para circular por carretera.**

ENGANCHE DE TIRO

El enganche de tiro sirve para acoplar al motocultor el carro de traslado o el remolque, sin desmontar la fresa. Este empalme se fija al gancho de remolcado del motocultor (fig. 9).

CONTRAPESOS PARA RUEDAS

Los contrapesos se montan en las llantas de las ruedas y se fijan con dos de las cuatro tuercas que fijan las ruedas en cuestión. Sirven para aumentar el peso de la máquina y por tanto la adherencia; se aconsejan en los trabajos con arado, con asurcador regulable y de ser necesario con fresa o remolque si se desean obtener prestaciones máximas (fig. 10).

SEPARADORES DE RUEDAS

Sirven para ensanchar la vía y aumentan la estabilidad de la máquina en las pendientes transversales. Se montan entre las ruedas y los bujes porta ruedas y ensanchan la vía 6 cm por cada parte (fig. 6).

RUEDAS METÁLICAS DE JAULA

Estas ruedas (fig. 7) se usan sobre todo al utilizar el motocultor con fresa en terrenos muy duros. De hecho, las traviesas situadas en la circunferencia de las ruedas penetran en el terreno realizando un buen anclaje de la máquina al suelo e impidiendo que las ruedas patinen.

Las ruedas metálicas de jaula se utilizan también cuando las ruedas neumáticas podrían patinar o hundirse en terrenos suaves porque recién labrados. El empleo de las ruedas metálicas tendría que ser limitado a estos casos. En los demás casos se aconseja el empleo de las ruedas neumáticas que, si no es necesaria una extrema adherencia, dan a la máquina una tracción más constante y hacen de cojinete elástico entre el motocultor y el terreno.

BARRA DE SIEGA

La barra de siega (fig. 14) para el G131 es de mando central. La construcción sólida y el alto rendimiento, hacen de ella el medio ideal para realizar cortes de una cierta importancia como sustitución de una motosegadora, que no se utilizaría durante mucho tiempo, mientras que el motocultor puede utilizarse con muchos otros aperos. La barra se monta en el ataque de los aperos del motocultor, en lugar de la fresa y se asegura a la máquina por medio de las dos mismas tuercas. Si la máquina se encuentra en versión “motocultor”, hay que girarse 180° el manillar colocándole por la parte del motor. Antes de girar el manillar hay que desenganchar las 4 varillas de mando de los soportes. Una vez girado el manillar se montan las dos varillas y la palancas del cambio suministradas con la segadora (para instrucciones ver fig. 3/B). La velocidad más adecuada para segar es la 2ª marcha de avance (ver la sección INSTRUCCIONES DE USO de este manual, tabla de las velocidades en versión “motosegadora”).

Importante: si vuelve a montar la fresa es obligatorio restablecer las condiciones iniciales del dispositivo de seguridad. El fabricante no se asume ninguna responsabilidad por el incumplimiento de esta norma.

Mantenimiento: engrasar cada 8 horas de trabajo los pernos de la cruceta a través del engrasador situado en la manilla oscilante. Engrasar cada 50 horas de trabajo también el casquillo de oscilación de la barra, a través del engrasador situado bajo la protección oscilante.

Mantener regulada la cuchilla regulando oportunamente los prensacuchillas que no han de bloquear la cuchilla pero tampoco permitir una holgura excesiva respecto a las chapitas de los dientes. Para efectuar la regulación de los prensacuchillas para los dos tipos, se aflojan los tornillos de bloqueo y se regula el tornillo de presión. Cuando los prensacuchillas están consumidos, conviene sustituirlos cuando aún puedan prensar. Regular la holgura entre la cuchilla y la tira de consumo aflojando los tornillos que fijan los prensatiras y desplazando hacia adelante la tira hasta que se apoye contra la varilla que lleva clavadas las secciones de la cuchilla. Bloquear otra vez los prensatiras. Para desmontar la cuchilla quitar el empalme de la cuchilla L desmontando los dos tornillos y extraer la cuchilla. Tras haber montado la cuchilla, tratar de apretar bien los tornillos de fijación del empalme. Utilizar siempre cuchillas bien afiladas: la máquina sufrirá menos esfuerzos y durará más. Tras cada jornada de trabajo lavar la barra segadora quitándole cualquier residuo de hierba o tierra; controlar de vez en cuando que todos los tornillos están bien apretados.

Importante: si se vuelve a montar la fresa es obligatorio reactivar el dispositivo de seguridad de desactivación de la fresa (fig.3, n.17).

QUITANIEVES

Este apero (fig. 18), diseñado expresamente para el G131, es muy útil para quitar la nieve de explanadas, caminos y accesos a garajes. Consta de una fresa turbina, encerrada en un cárter abierto por la parte delantera, que girando a un alto régimen de rotación recoge la nieve y la expulsa a través de un tubo de lanzamiento de inclinación regulable. La nieve puede lanzarse así hasta una distancia de 8-10 m en la dirección deseada (a la derecha o a la izquierda o hacia adelante con todas las posiciones intermedias). El quitanieves se monta en la brida de fijación de los aperos y se asegura por medio de las dos tuercas. El manillar debe ser en versión “motosegadora”, y deben ser aplicadas las palancas específicas y la palanca para orientar el tubo de lanzamiento (fig.18). El quitanieves tiene 80 cm de ancho y puede despejar la nieve hasta una

altura de 40 cm. Para conseguir una mayor adherencia al terreno se aconseja montar contrapesos. En caso de que la nieve estuviera muy mojada conviene mantener la boca de lanzamiento dirigida hacia adelante para que no se produzcan atascos a la salida. Las dos pequeñas correderas laterales se regularán para que roce ligeramente el terreno, si éste es bien plano (calles asfaltadas), o para mantener alto el quitanieves si el terreno es accidentado.

Atención: si se vuelve a montar la fresa es preciso volver a poner en las condiciones iniciales el dispositivo de seguridad. El fabricante no se asume ninguna responsabilidad por el incumplimiento de esta norma

Mantenimiento: una vez terminado el trabajo conviene siempre quitar la nieve que se ha quedado en el quitanieves para evitar que, al helarse, bloquee el rotor de la turbina.

No limpie la herramienta con el motor en marcha. Cuidado: ¡peligro! No toque la parte en movimiento del quitanieves por ninguna razón.

DESBROZADORA DE MARTILLOS 85 cm

Se trata de un apero (fig.15) que puede cortar hierbas altas, balsa de cañas y pequeñas matas, el producto cortado se desmenuza finamente y también puede triturar pequeñas ramas de podadura. Mide 68 cm y funciona con rodillos de azadas en Y oscilantes. Si se usa con las cuchillas corta-hierba en lugar de las azadas en Y realiza un excelente trabajo incluso en el prado inglés.

La desbrozadora se aplica al motocultor por medio del enganche rápido en la brida de empalme de los equipos. El manillar se girará 180° colocándolo por la parte del motor; para ello seguir las instrucciones dadas para el montaje de la barra segadora.

¡Cuidado! La rotación del rodillo de la desbrozadora es muy peligrosa. No meta manos ni pies debajo de la desbrozadora de martillos. No limpie la herramienta con el motor en marcha.

Importante: si se vuelve a montar la fresa es obligatorio restablecer las condiciones iniciales del dispositivo de seguridad. El fabricante no se asume ninguna responsabilidad por el incumplimiento de esta norma.

PALA FRONTAL ORIENTABLE 125 cm

Su resistencia la convierte en el medio ideal para quitar la nieve y aplanar cúmulos de grava o tierra; se puede inclinar hacia la derecha o la izquierda (fig. 17). El manillar se girará 180° colocándolo por la parte del motor; para ello seguir las instrucciones dadas para el montaje de la barra segadora.

BARREDORA ORIENTABLE 120 cm

La barredora orientable (fig. 16) se aplica al enganche accesorios del motocultor siguiendo las instrucciones dadas para el montaje de la barra segadora. Es muy útil para limpiar carreteras, plazoletas, veredas... es aconsejada también para barrer la nieve fresca hasta 10/12 cm. La barredora se puede inclinar hacia la derecha o hacia la izquierda para formar las franjas. Para que la barredora gire habrá que desactivar el dispositivo de seguridad que impide que se activen simultáneamente la marcha atrás y la toma de fuerza (en cambio, necesario para usar la fresa).

Importante: si se vuelve a montar la fresa es obligatorio restablecer las condiciones iniciales del dispositivo de seguridad. El fabricante no se asume ninguna responsabilidad por el incumplimiento de esta norma.

ADVERTENCIAS PARA EL TRANSPORTE

El motocultor no puede circular por carretera pública. Si la máquina se transporta sobre un camión o sobre un remolque, será necesario bajar el manillar, meter la primera marcha, y amarrar de manera segura la máquina al medio de transporte por medio de correas y/o cuerdas. Si se utiliza un medio elevador para cargar la máquina, verificar que la capacidad de elevación sea adecuada al peso de la máquina.

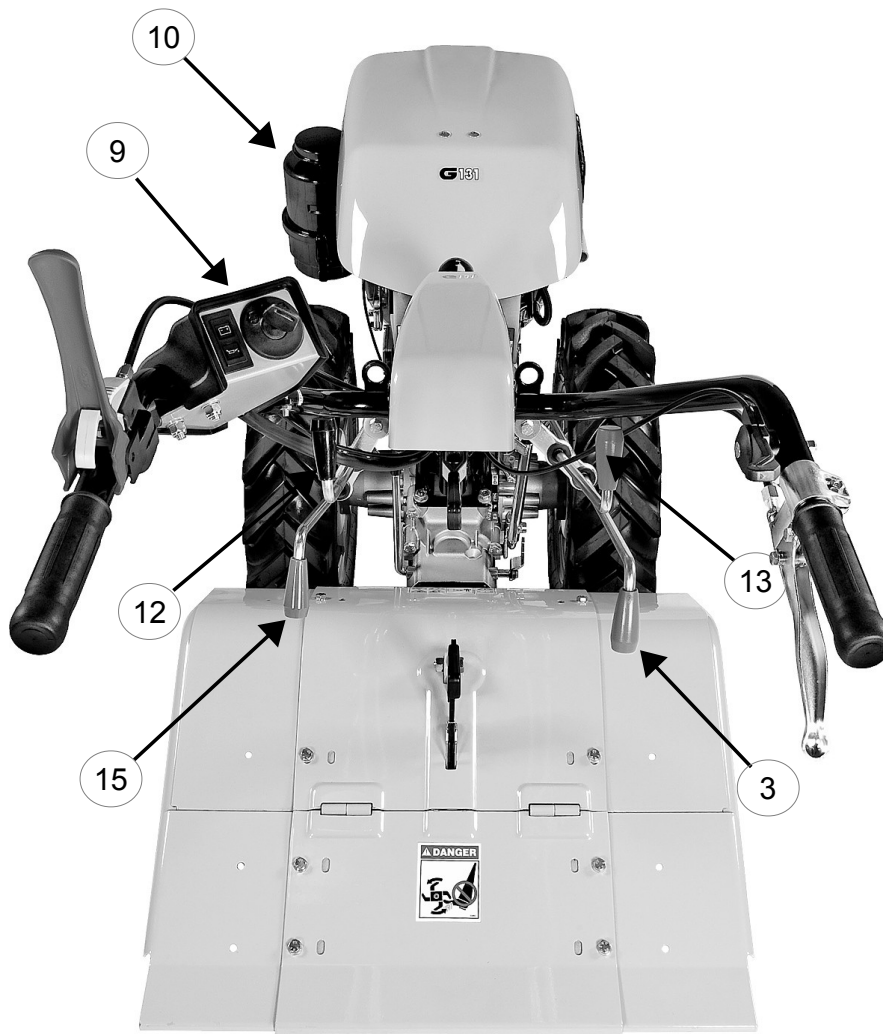
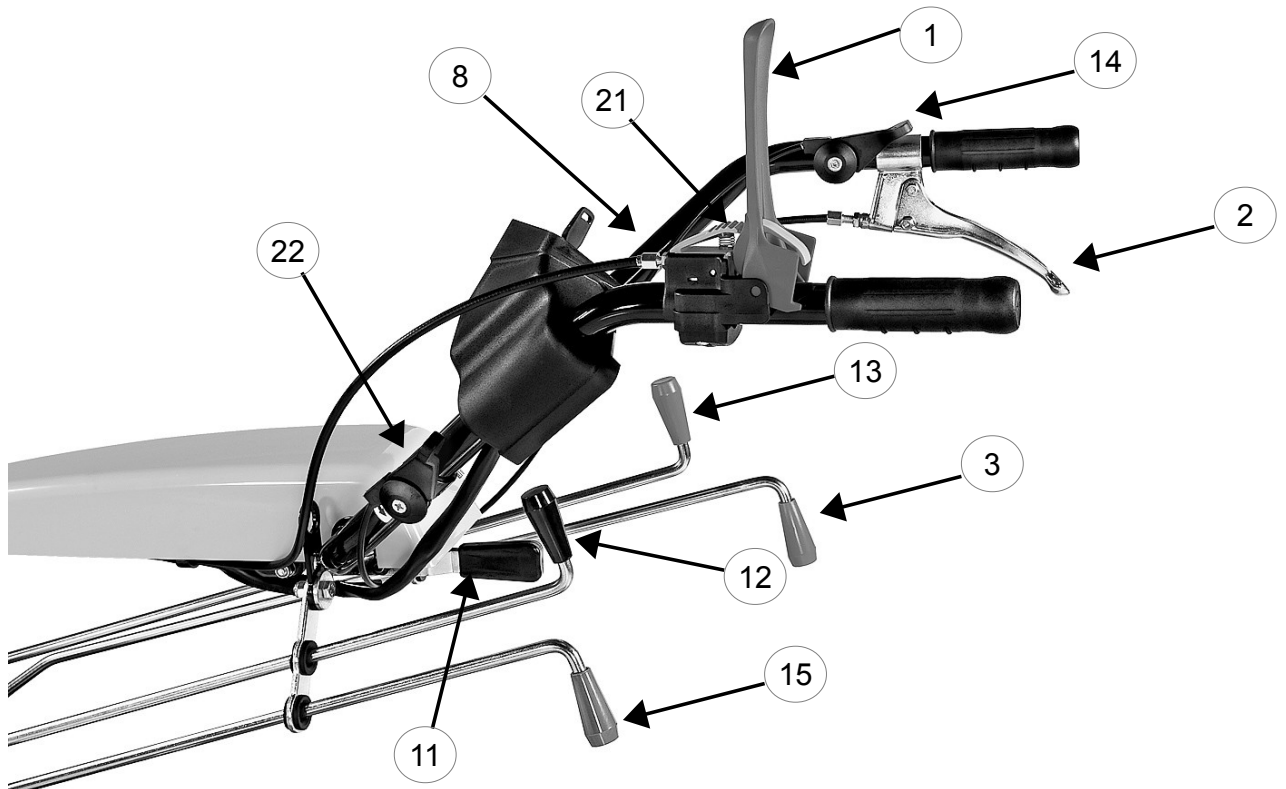

Fig. 1



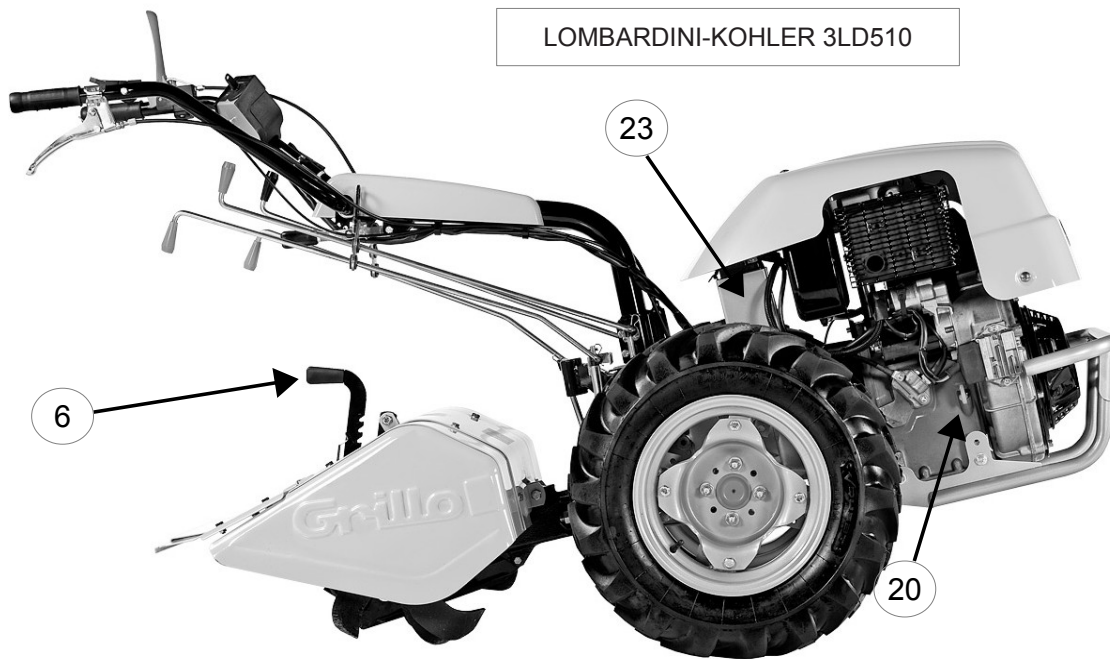
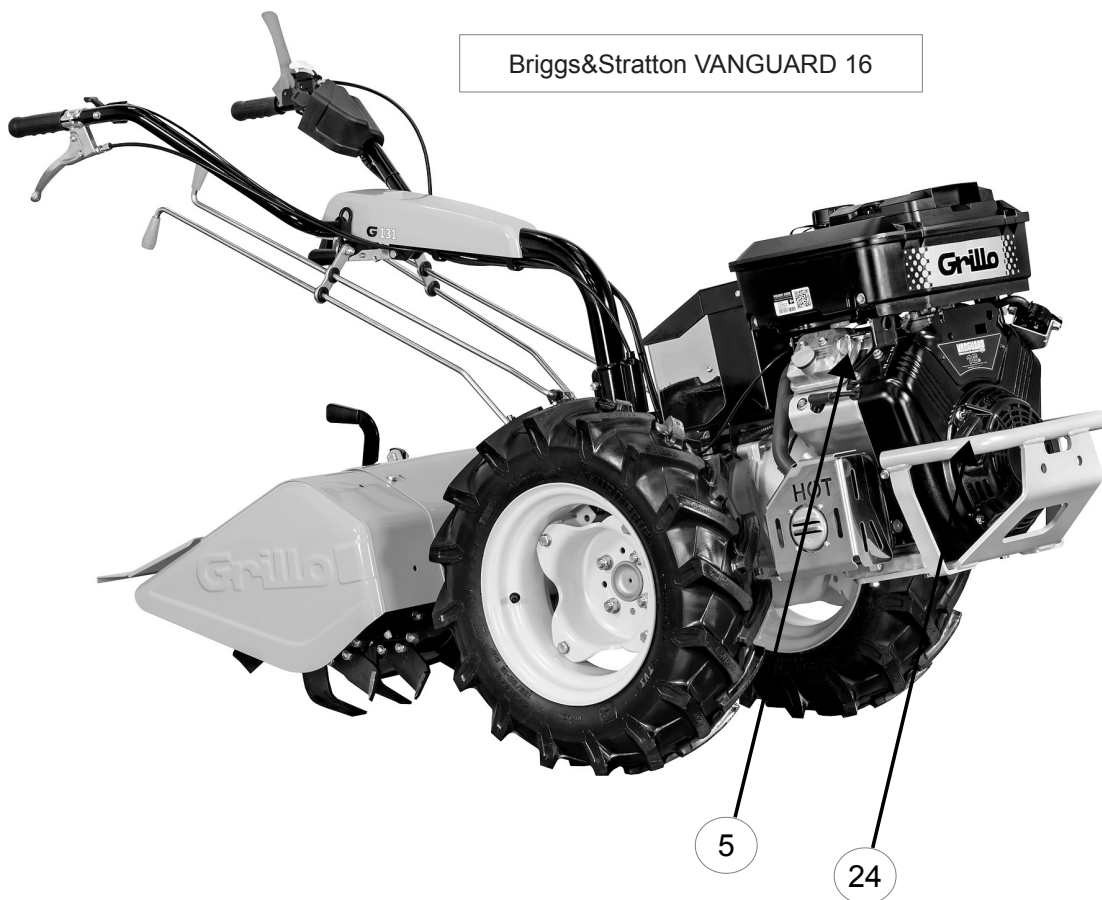
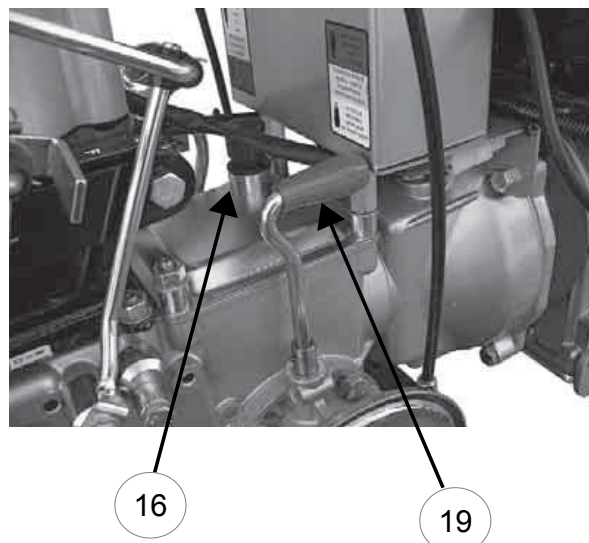
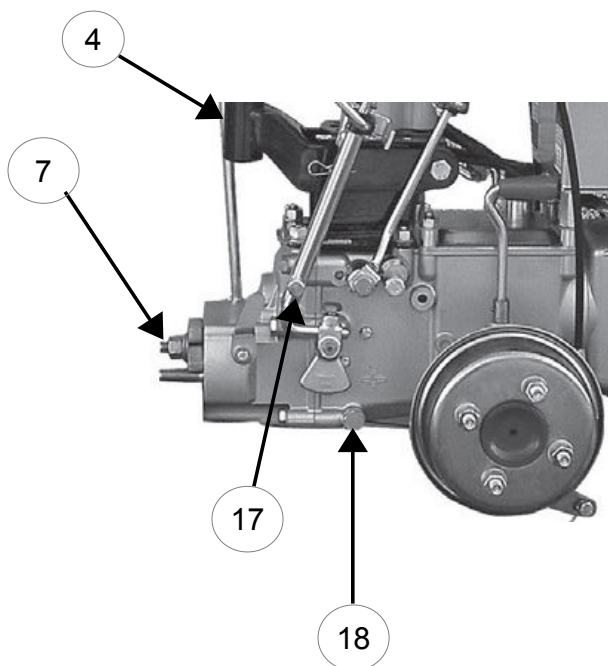

Fig. 2





LEGEND – LEGENDA – LEGENDE – ZEICHENERKLÄRUNG – LEYENDA

- 1) Clutch control lever
- 2) Handlebar adjuster
- 3) Reducer control lever
- 4) Tow bar
- 5) Cowling height adjusting screw
- 6) Tilling depth adjuster
- 7) Flange for attachments
- 8) Clutch wire adjuster
- 9) Ignition key
- 10) Oil bath air filter
- 11) Handle adjuster
- 12) Differential lock lever
- 13) Speed selection lever
- 14) Gas throttle
- 15) P.T.O. Lever
- 16) Gearbox oil plug lever
- 17) Reverse speed interference
- 18) Gearbox oil drain plug
- 19) Wheels lock release (forward engaged, backward disengaged)
- 20) Engine oil gauge
- 21) Clutch lever safety device
- 22) Engine switch off button
- 23) Battery

- 1) Levier embrayage
- 2) Levier réglage du mancheron
- 3) Tige de comamnde réducteur
- 4) Crochet d'attelage pour remorque
- 5) Vis de réglage hauteur des houes
- 6) Régleur profondeur du travail
- 7) Flasque pour outillages
- 8) Régleur cable d'embrayage
- 9) Clé de démarrage
- 10) Filtre à air en bain d'huile
- 11) Levier réglage du guidon
- 12) Manette de blocage différentiel
- 13) Levier de commande vitesses
- 14) Manette accélérateur
- 15) Tige de la prise de force
- 16) Bouchon huile boîte de vitesses
- 17) Interference M.AR.
- 18) Bouchon de vidange huile
- 19) Levier déblocage roues (en AV engagée, en AR libre)
- 20) Niveau huile moteur
- 21) Dispositif de sécurité levier embrayage
- 22) Bouton calage moteur
- 23) Batterie

- 1) Leva Rossa della frizione
- 2) Maniglia rotazione stegola
- 3) Asta comando Ridotte-Veloci-Retromarcia
- 4) Tiro traino
- 5) STARTER (B&S Vanguard 16)
- 6) Regolatore profondità di fresatura
- 7) Flangiatura attrezzi
- 8) Registro filo frizione
- 9) Chiave avviamento
- 10) Filtro aria in bagno d'olio (Lombardini-Kohler 3LD510)
- 11) Levetta regolazione altezza manubrio
- 12) Asta bloccaggio differenziale
- 13) Asta comando marce
- 14) Manettino acceleratore
- 15) Asta presa di forza
- 16) tappo livello olio cambio
- 17) Interferenza retromarcia
- 18) Tappo scarico olio cambio
- 19) Levetta sbloccaggio ruote (in avanti innestate, indietro libere)
- 20) Livello olio motore
- 21) Dispositivo di sicurezza leva frizione
- 22) Manettino di spegnimento motore Diesel (Lombardini-Kohler 3LD510)
- 23) Batteria
- 24) Maniglia autoavvolgente

- 1) Kupplungshebel
- 2) Hebel zur Lenkholmeinstellung
- 3) Getriebesteuerstange
- 4) Anhängerkupplung
- 5) Schraube zum Einstellen der Hackmesserhöhe
- 6) Einstellung der Arbeitstiefe
- 7) Anbaugerätekupplung
- 8) Eistellung des Kupplungskabels
- 9) Züschlüssel
- 10) Ölbad-Luftfilter
- 11) Hebel zur Einstellung der Lenkstange
- 12) Differentialsperrstange
- 13) Ganghebel
- 14) Gashebel
- 15) Zapfwellensteuerstange
- 16) Verschluss Ölstand
- 17) RG-Sperre
- 18) Getriebeölablaß
- 19) Räder-Entriegelungshebel (nach vorne eingeschaltet, nach hinten ausgeschaltet)
- 20) Niveau des Motorenöls
- 21) Sicherheitsvorrichtung Zapfwellenhebel
- 22) Druckknopf zum Ausschalten des Motors
- 23) Batterie

- 1) Manilla embrague
- 2) Manilla colocación mancera
- 3) Varilla mando reductor
- 4) Tiro remolque
- 5) Tornillo regulación altura capó fresa
- 6) Regulador profundidad de trabajo
- 7) Fijación aperos
- 8) Regulación cable embrague
- 9) Llave de arranque
- 10) Filtro en baño de aceite
- 11) Palanca posicionamiento manillar
- 12) Palanca bloqueo diferencial
- 13) Palanca mando marchas
- 14) Acelerador
- 15) Palanca toma de fuerza
- 16) Tapón nivel para aceite caja de cambios
- 17) Interferencia MA
- 18) Tapón vaciado aceite cambio
- 19) Palanca desbloqueo ruedas (hacia adelante accionada, hacia atrás libre)
- 20) Nivel aceite motor
- 21) Dispositivo de seguridad palanca del embrague
- 22) Calado motor
- 23) Batería

- 1) Alavanca da embraiaagem
- 2) Manipulo de posicionamento de haste
- 3) Haste de comando do reductor
- 4) Barra de reboque
- 5) Parafuso de regulação da altura da lamina da enxada
- 6) Regulador de profundidade da sachadura
- 7) Flange de acoplamento das alfaias
- 8) Regulador do cabo da embraiaagem
- 9) Chave de arranque
- 10) Filtro de ar em banho de óleo
- 11) Alavanca de posicionamento do guiador
- 12) Haste de bloqueio do diferencial
- 13) Haste de comando das velocidades
- 14) Comando do acelerador
- 15) Haste da tomada de força
- 16) Tampão nível para óleo da caixa de velocidades
- 17) Interferência marcha atrás
- 18) Tampão de descarga do óleo da caixa de velocidades
- 19) Alavanca de desbloqueio das rodas (para a frente engatada; para trás livre)
- 20) Nível de óleo do motor
- 21) Dispositivo de segurança avalanca embraiaagem
- 22) Botão para desligar o motor

ELECTRIC STARTER – AVVIAMENTO ELETTRICO – DEMARRAGE ELECTRIQUE – ELEKTRISCHER STARTER – ARRANQUE ELECTRICO ΗΛΕΚΤΡΙΚΗ ΕΚΚΙΝΗΣΗ

- 1) Alternator pilot light
- 2) Starter key
- 3) Oil warning light

- 1) Spia alternatore
- 2) Chiave avviamento
- 3) Spia olio

- 1) Voyant alternateur
- 2) Clé de démarrage
- 3) Voyant huile

- 1) Alternator-Leuchtanzeige
- 2) Startschlüssel
- 3) Öl-Leuchtanzeige

- 1) Testigo alternador
- 2) Llave de contacto
- 3) Testigo aceite

- 1) Lampada piloto do alternador
- 2) Chave de ignicao
- 3) Lampada piloto oleo

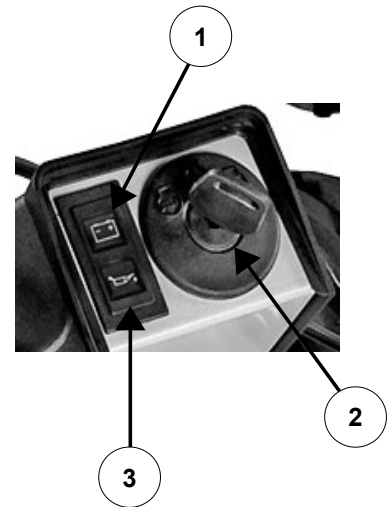

**LIGHT AND HORN SWITCH • COMMUTATORE LUCI ED AVVISATORE ACUSTICO
COMMUTEUR FEUX ET AVERTISSEUR • BELEUCHTUNGSSCHALTER UND HUPE
CONMUTADOR DE LUCES Y AVISADOR ACUSTICO • COMUTADOR DE LUZES E
BUZINA • ΔΙΑΚΟΠΤΗΣ ΦΩΤΩΝ ΚΑΙ ΚΛΑΞΩΝ**

	ALL OFF • TUTTO SPENTO TOUT ETEINT • GANZ AUSGESCHALTET TODO APAGADO TODAS AS LUZES APAGADAS • ΟΛΑ ΣΒΗΣΤΑ
	HORN SOUND WHEN PRESSED • PREMENDO SI AZIONA L'AVIS. ACUSTICO EN PRESSANT, ON ACTIONNE L'AVERTISSEUR • ZUM HUPFEN DRÜCKEN PULSANDO SE ACCIONA EL AVISADOR ACUSTICO PREMINDO, ACCIONA-SE A BUZINA • ΠΙΝΤΩΝΤΑΣ ΗΧΕΙ ΤΟ ΚΛΑΞΩΝ
	SIDE LIGHTS ON • LUCI POSIZIONI ACCESE FEUX DE POSITION ALLUMES • STANDLIGHT LUCES DE POSICION ENCENDIDAS FAROLINS ACESOS • ΦΩΤΑ ΘΕΣΕΩΣ ΑΝΑΜΜΕΝΑ
	DIPPED HEADLIGHTS ON • PROIETTORI ANABBLIANTI ACCESI FEUX DE CROISEMENT ALLUMES • ABBLENDLICHT LUCES DE CRUCE ENCENDIDAS FAROL MEDIO ACESO • ΠΡΟΒΟΛΕΙΣ (ΜΙΚΡΗ ΣΚΑΛΑ) ΑΝΑΜΜΕΝΟΙ
	FULL-BEAM HEADLIGHTS ON • PROIETTORI ABBAGLIANTI ACCESI FEUX DE ROUTE ALLUMES • FERNLICHT LUCES DE CARRETERA ENCENDIDAS FAROL ALTO ACESO • ΠΡΟΒΟΛΕΙΣ (ΜΕΓΑΛΗ ΣΚΑΛΑ) ΑΝΑΜΜΕΝΟΙ

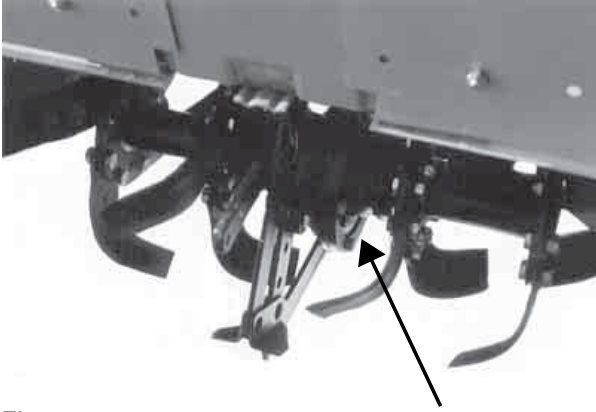

Fig. 5



Fig. 6



Fig. 7



Fig. 8



Fig. 9



Fig. 10



Fig. 11



Fig. 12



Fig. 13



Fig. 14



Fig. 15



Fig. 16



Fig. 17



Fig. 18



Fig. 19

WORKING DEPTH ADJUSTMENT
 REGOLAZIONE DELLA LAMA ZAPPETTO
 REGLAGE PROFONDEUR DE TRAVAIL
 EINSTELLUNG DER ARBEITSTIEFE BEI FRÄSEN
 REGULACION PROFUNDIDAD

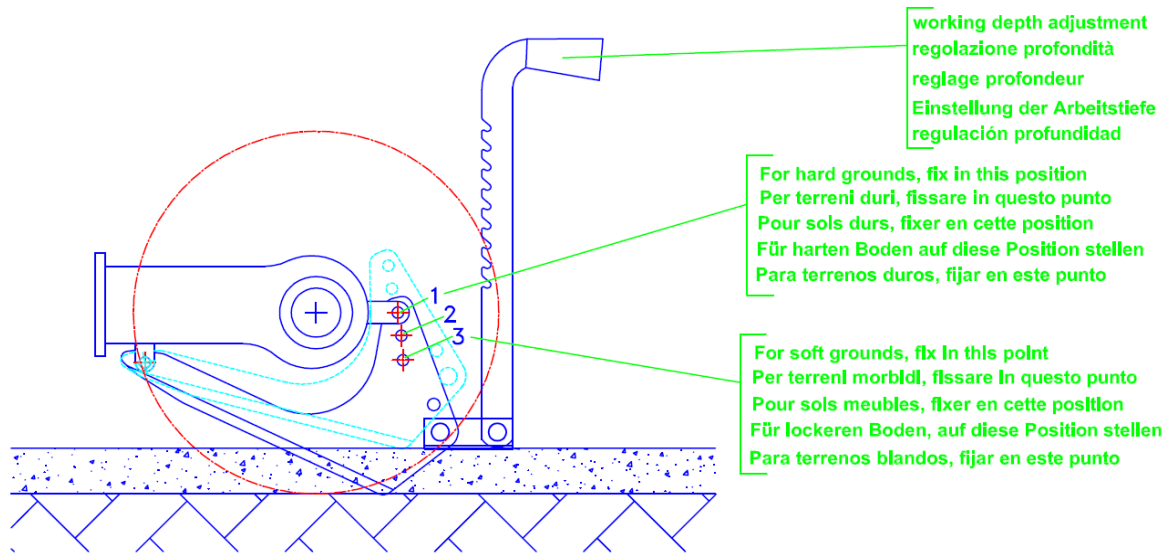

Fig. 20

NORMALE CUTTER BAR – BARRA FALCIANTE NORMALE – BARRE DE COUPE NORMALE – UNIVERSALMÄHBALKEN – BARRA SEGADORA NORMAL – BARRA SEGADEIRA NORMAL

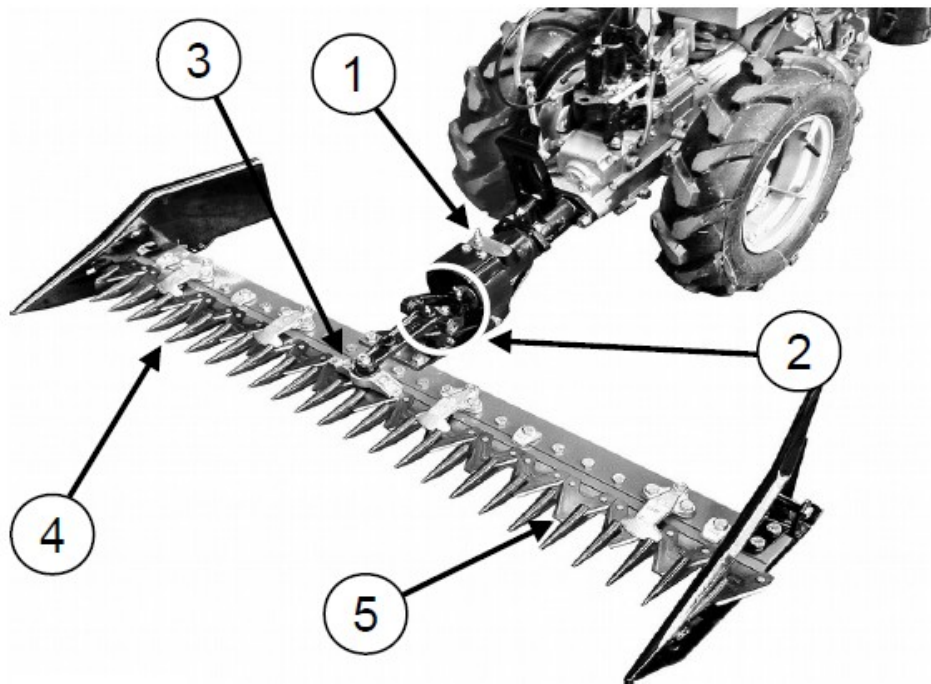

Fig. 21

Lubrication point:

- 1) Lubricate every 50 hours
- 2) Lubricate every 8 hours
- 3) Replace the blade coupling when it has too much free-play
- 4) Often check finger and ledger plates and keep them well lubricated.
- 5) Often grease the blade.

Points de lubrification:

- 1) Lubrifier toutes les 50 heures avec de la graisse.
- 2) Lubrifier toutes les 8 heures avec de la graisse
- 3) Remplacer l'attache de la lame quand il prend du jeu.
- 4) Contrôler souvent les dents et les presse-lames et les maintenir bien lubrifiés.
- 5) Lubrifier la barre de coupe fréquemment

Puntos de lubricación:

- 1) Lubricar cada 50 horas con graso
- 2) Lubricar cada 8 hroas con graso
- 3) Sustituir la conexión cuando toma holgura.
- 4) Controlar frecuentemente los dientes y el aparato que empuja la palanca.
- 5) Lubricar frecuentemente la barra de siega

Punti di lubrificazione:

- 1) Lubrificare ogni 50 ore con grasso
- 2) Lubrificare ogni 8 ore con grasso
- 3) L'attacco lama va sostituito quando prende gioco
- 4) Controllare spesso e mantenere ben lubrificati denti e premilama.
- 5) Lubrificare frequentemente la lama

Schmierpunkte:

- 1) Alle 50 Stunden einfetten
- 2) Alle 8 Stunden einfetten
- 3) Den Messeranschluss ersetzen, sobald er Spiel gewinnt.
- 4) Messerklingen und Messerandrücker häufig prüfen und schmieren.
- 5) Der Mähbalkenoft

Pontos de lubrificacao:

- 1) Lubrifique ao fim de cada 50 horas de trabalho.
- 2) Lubrifique ao fim de cada 8 horas de trabalho.
- 3) Substituir a fixacao da lamina quando ganha jogo.
- 4) Controlar com muita assiduidade os dentes e os retentores das laminas et mante.los sempre bem lubrificados.
- 5) Lubrificar a lamina muitas vezes



Via Cervese, 1701 - 47521 Cesena (FC) – Italia / www.grillospa.it / e-mail: grillo@grillospa.it



EC DECLARATION OF CONFORMITY / DICHIARAZIONE DI CONFORMITÀ CE / CERTIFICAT DE CONFORMITE CE / EG-KONFORMITÄTSEKTLÄRUNG / CERTIFICADO DE CONFORMIDAD CE / DECLARAÇÃO CE DE CONFORMIDADE

(2006/42/CE, II.A)

The undersigned / Io sottoscritto / Je soussigné / Der Unterzeichner / Yo suscrito / Eu abaixo assinado:

Ing. Andrea Pinza

Authorized officer of / In qualità di legale rappresentante della / En qualité de représentant légal de la / Als rechtlicher Vertreter der / En calidad de legal representante de la / Na qualidade de representante legal da

GRILLO SPA – Via Cervese, 1701 – 47521 CESENA (FC) – ITALY

Hereby certifies that the underwritten machinery / Dichiaro che la macchina sotto indicata / Certifie que la machine indiquée ci-dessous / Bescheinigt, dass die untenstehende Maschine / Certifico que la máquina indicada a continuación / Certifica que a máquina abaixo indicada:	Authorized person to compile the relevant technical documentation / Persona autorizzata alla compilazione del fascicolo tecnico / Personne autorisée à constituer le dossier technique / Person, die bevollmächtigt ist, die technischen Unterlagen zusammenzustellen / Pessoa facultada para elaborar el expediente técnico / Pessoa autorizada a compilar a documentação técnica relevante:
---	---

WALKING TRACTOR – MOTOCOLTIVATORE – MOTOCULTEUR – EINACHSSCHLEPPER – MOTOCULTOR - MOTOCULTIVADOR

Machine model / Maccina tipo / Machine type / Maschine Typ / Máquina tipo: G131
Serial n° / Numero / Numéro / Nummer / Número:
Engine / Motore / Moteur / Motor / Motor: BRIGGS&STRATTON VANGUARD 16HP

Is in compliance with the relevant provisions of the Directive / Rispetta le disposizioni pertinenti della Direttiva / Satisfait a l'ensemble des dispositions pertinentes de la Directive / Entspricht allen einschlagigen Bestimmungen dieser Richtlinie / Cumple todas las disposiciones aplicables de la presente Directiva / Esta em conformidade com as disposicoes relevantes da Directiva / Σύμφωνα με τις σχετικές προβλέψεις της Οδηγίας

2006/42/CE - UNI EN 709

NOISE LEVELS: LpA 92 dBA with diesel engine at 3000 rpm engine speed.
RUMOROSITÀ: LpA 92 dBA con motore a diesel e motore a 3000 giri/min.
NIVEAUX SONORES: LpA 92 dBA avec moteur diesel et régime moteur de 3000 tr/min.
GERÄUSCHEMISSION: LpA 92 dBA mit Dieselmotor und Motordrehzahl 3000 UpM.
NIVELES DE RUIDO: LpA 92 dBA con motor diesel y motor a 3000 rpm.
NIVELES DE RUIDO: LpA 92 dBA con motor diesel e regime do motor 3000 rpm.

CESENA, _____

VIBRAZIONI VIBRATION SCHWINGUNG VIBRACIONES VIBRAÇÕES m/s ²		
X	5,77	5,77
Y	5,48	5,48
Z	7,41	7,41



Grillo S.p.A.

47521 CESENA (ITALY) – Via Cervese 1701

Tel: +39 0547 633111

Fax: +39 0547 632011

Website: www.grillospa.it

E-mail: grillo@grillospa.it

GRILLO DEUTSCHLAND GmbH

Pilsener Strasse, 9 - D-86199 Augsburg

Tel: + 49 082126879910

Faxnr.: + 49 01733132860

Webseite: www.grillodeutschland.de

E-Mail: grillo@grillodeutschland.de

Grillo Agrigarden LTD

Dove fields Uttoxeter - ST148HU Staffordshire

Tel: + 44 01889569149

Fax no.: + 44 01889592666

Website: www.grilloagrigarden.co.uk

E-mail: info@grilloagrigarden.co.uk